

User Manual

Electric Heating Element

Gebrauchsanweisung — Elektroheizpatrone | Manual de usuario — Elemento calefactor eléctrico | Mode d'emploi — Kit résistance électrique | Upute za upotrebu — Električni grijač | Manuale d'uso — Elemento Elettrico Riscaldante | Инструкция по применению — Электронагреватель | NAVODILA ZA UPORABO — Električni grelec | Uputstva za upotrebu — Električni grejač

ILS

Electric radiator

Guide to safe installation and use.

1. Do not install the heater under an electrical socket point.
2. Your electric heater should be filled with a carefully measured amount of liquid. In the case of loss of heating medium, or in any other case which demands its supplementation, contact your supplier.
3. The device is not equipped with an external temperature controller. Do not use the device in a small room if unsupervised disabled or incapacitated individuals are inside it. Only use the device if those individuals are under constant supervision.
4. Electric heater is not a toy. Children under the age of 3 should not be allowed within close proximity of the device without the supervision of an adult.

Children aged 3 to 8 should only be allowed to operate the heater when it has been properly installed and

connected. The child must be under adult supervision or have been trained to safely operate the device while understanding the risks.

5. Note: Some parts of the radiator can be very hot and can cause burns. Pay special attention to the presence of children or people with disabilities.
6. If the device is used as a clothes and towel dryer, ensure that the fabrics drying on it have only been washed in water, avoiding contact with any harsh chemicals.
7. To ensure the safety of very small children, install the electric dryer so that the lowest tube is at least 600 mm above the floor.
8. The device should only be installed by a qualified installer in accordance with the applicable regulations regarding safety and all other regulations.
9. All installations to which the device is connected should comply with regulations applicable in the country of installation and use.
10. Extension leads or electric plug adapters should not be used in order to supply power to the heater.
11. The electric installation to which the heater is perma-

nently connected must have the right current differential and overcurrent relay (R.C.D.) of 30 mA.

An Omni-pole cut-out is required for disconnecting the device on all poles, via joints positioned at least 3 mm apart.

12. The device equipped with a supplying cable without plug can be installed in bathrooms in zone 1, as defined by applicable law, subject to any additional regulations concerning electrical installations in wet areas.

Other versions of the device can be installed in Zone 2 or beyond.

13. The device is recommended for use solely as described in the manual.
14. Ensure that the heater has been installed on a wall in accordance with its installation manual.
15. Please forward this instruction manual to the end user.

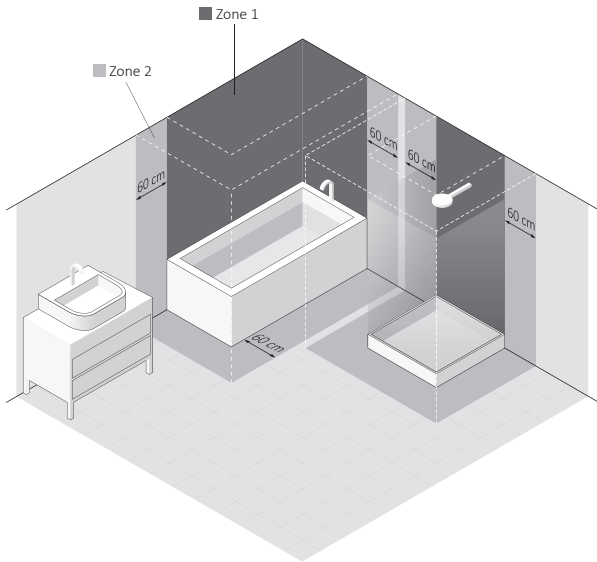
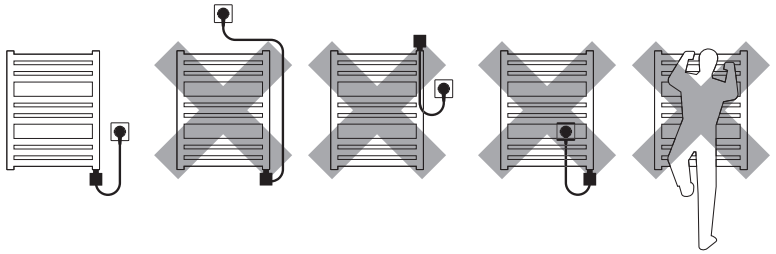

Electric Heating Element

Safety requirements — installation

1. Fitting and connection of the heating element should only be performed by a qualified installer.
2. Connect the unit to a sound electrical installation (see the ratings on the heater).
3. Ensure that the power cord does not touch the hot parts of the heating element or radiator.
4. Before installing or removing the device, make sure it is disconnected from the power source.
5. Do not open the device — any interference with internal components will invalidate the warranty.
6. The heating element's power output must not exceed the radiators power output for the parameters 75/65/20°C.

7. The pressure in the radiator should not exceed 10 atm. Make sure an air cushion is preserved in electric radiators, in central heating systems leave one valve open to prevent pressure build up due to the thermal expansion of the liquid.
8. The device is intended for home use only.
9. Fitting and Installation of the device must be carried out in accordance with all local regulations for electrical safety, including installation in a permissible location only, maintaining bathroom electrical zones.

Safety requirements — use

1. The heating element must be fully submerged in the liquid during its operation.
2. Regularly check the device for damage to ensure it is safe to use.
3. If the power cord is damaged the device should not be used. Unplug the device and contact the manufacturer or distributor.
4. Do not allow flooding into the heating element casing.
5. The heating element and radiator can heat up to high temperatures. Please be cautious — avoid direct contact with hot parts of equipment.
6. Do not open the heating element casing.
7. In the central heating system, always make sure that one valve of the radiator remains open.
8. Ensure that minors under 8 years of age or those with a physical or mental disability are supervised if operating the device.

9. The device is not a toy. Keep it out of the reach of children.
10. The device must be disconnected from the mains during cleaning and maintenance.
11. Cleaning equipment by children under 8 years of age is only permitted under appropriate supervision.

Installation or removal

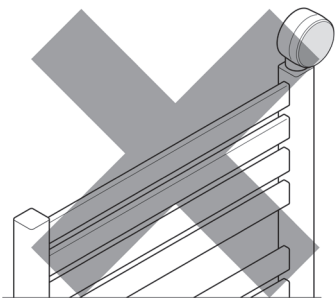
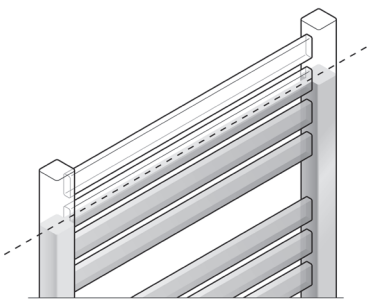

Detailed information about the different ways of installing or removing the radiator heating element are available from the manufacturer or importer (see footnotes at the end of the manual). Below we list some basic requirements and principles which must be followed to ensure long term reliable operation.

To ensure safe operation, the power rating of the heating element should always be lower than that of the radiator for 75/65/20°C parameters. We recommend to select heating element with the power output around 80% to a maximum of 100% of the radiator output the heating element is to be installed in.

Before installation or first use:

1. Read the chapter *Safety requirements —Installation*.
2. Fit the heating element using the correct spanner (size  22).
3. The heating element must be installed at the bottom of the radiator, perpendicular to the radiator pipes, preserving space for proper circulation of the heating medium.
4. Use a suitable heating medium for filling the electric radiator (water, special products based on water and glycol for use in central heating, oil complying with the requirements of the manufacturer of radiator and heating element).

5. Do not switch the heating element on if it is not fully immersed in radiator heating medium.
6. Make sure an adequate air cushion is present to protect against excessive pressure build up in the heater (in dual-fuel radiator always leave one of the valves open).
7. Follow the subsequent guidelines when connecting the electrical installation:
 - a. Brown wire — live connection to the circuit (L).
 - b. Blue wire — connect to neutral (N)
8. Before filling the radiator with heating medium, make sure that heating element is fitted properly to guarantee that it is water tight.

Notes prior to removal:

1. Before dismantling permanently disconnect the heating element from the mains ensure that the radiator is not hot.
2. Be aware. A radiator filled with liquid can be very heavy. When moving the radiator, ensure that you take the necessary safety precautions.
3. Before disassembly, close the appropriate valves and drain the radiator to avoid any damage being caused by water remaining inside the radiator (close the appropriate valves, drain the radiator, etc.)

Product disposal



This product should not be disposed of as general waste but should be brought to the appropriate collection point for recycling of electric and electronic devices. This information is provided by the sign on the product, user manual and packaging. Information on the appropriate point for used devices can be provided by Your local distributor or manufacturer of the product. Thank You for Your effort towards environment protection.

Maintenance

- Before performing maintenance, always unplug the unit from the mains system.
- Periodically check the fluid level in the radiator and ensure the heating element is completely submerged.
- Clean the product with a dry or damp cloth. If necessary, use a very small amount of detergent, ensuring that it contains no solvents or abrasives.

Manual

Specification

Power: 230 V / 50 Hz

Class of protection: II

Ingress protection: IP x5

Type of heating element: PTC

Connection type:

— Straight cable with plug	— PW	— type Y
— Spiral cable with plug	— SW	— type Y
— Straight cable without plug*	— PB	— type Y

Radiator tapping: thread G 1/2"

The maximum pressure allowed in the radiator: 1.0 MPa

Rated power:	100	200	300	400	500	600	800	1000	1200	W
Length of el. heating element:	165	220	260	350	350	465	600	670	810	mm

* Device intended to be connected permanently to the system (it must be possible to disconnect the device on both polarity points (an air gap of a min. 3 mm))

Purpose

The heating element is an electric device intended solely for installation in radiators (standalone or connected to the central heating system) to serve as space heaters, or clothes and towels dryer.

Operation

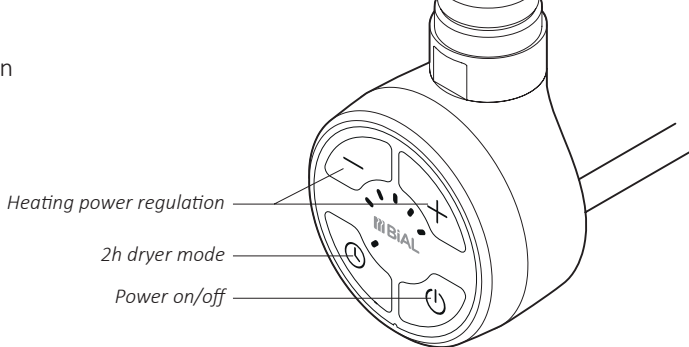



Pressing the button  switches on the device, after which, the element will begin to heat. By turning itself on and off regularly, the device regulates the heating output of the radiator to an average output, as set by the user within 30-100% of nominal heating output of the device.

The design of the device (PTC heating element) protects the user from harm via burning, by automatically limiting radiator temperature to 60°C, regardless of the current setting (provided that the heat output of the element has been correctly matched with the heat output of the radiator).

The design of the device as well as physical characteristics of heating medium inside the radiator influence the way in which heat is distributed throughout radiator — temperature of the pipes at the bottom of the radiator (especially the two located at the very bottom of it), may be lower than the temperature of the remaining parts of the radiator — this is a normal phenomenon.

Setting of required heating output:

In order to obtain the required room temperature, please set the right heating level of the device (buttons  / ). It is possible to set 1 of 5 heating levels: 30-40-60-80-100% of the nominal heating output.

Selection of every subsequent level is indicated by switching on subsequent diodes.

TIMER Function

TIMER function allows programming of the device to heat for 2 hours with a different heat output, for instance in order to dry a towel. After this period of time the device automatically returns to the setting from before the 2-hour dryer activation.

TIMER is turned on by pressing the  button (also when the device is off). The device will start working with the heat output

currently set. Settings can be modified as required while the device is working (buttons \oplus and \ominus).

If the device was off before the timer mode was activated, it will turn off automatically on termination of the timer.

If the device was set to i.e. setting 2 before the timer mode was activated, and is then modified to i.e. setting 4, the device will return to setting 2 after 2 hours.

Attention: if the device is on and settings are not modified on activation of TIMER, settings will not change after 2 hours. It will still operate on the same setting.

Press \odot button at any time to stop the TIMER mode. Turning the device off and back on with the \odot button will also deactivate the function.

ANTI-FREEZE FUNCTION (Anti-freeze protection)

When the device is off and the temperature around temperature sensor drops to below 6°C, the device will switch on automatically. This is to prevent the heating medium inside the radiator from freezing. Activating Anti-freeze mode is indicated by flashing of the centre diode.

TROUBLESHOOTING

Problem	Possible cause	Problem solution
Device is connected to electricity, no diodes are on	Connection problem	Check the mains connection, check if the power supply is correct
Device heats despite having been turned off with {on/off} button	Electronics problem	Disconnect the device completely from electricity and wait until the radiator cools down. Turn the device back on
If the problem persists, please contact your local distributor.		

Warranty terms & conditions

1. The subject of this warranty is a BIAL d.o.o. electric heating element with control head. The product name and characteristics are specified on the packaging.
2. By accepting the device on purchase, the Client confirms that the product is of full value. The Client should immediately inform the Seller of any discovered faults — otherwise it will be understood that the Product was faultless at the time of purchase. This refers especially to any faults or damages of the control panel case.
3. The Warranty for period for the Product is 24 months from the date of purchase, but no longer than 36 months from the date of production.
4. Any claims made will be processed on production of the warranty card and the evidence of purchase. The manufacturer has the right to reject any claim on the grounds of failure to present any of the above documents.
5. This warranty does not cover any faults that are due to:
 - incorrect (not in accordance with the manual) installation, use or disassembly,
 - incorrect use of the heating element (i.e. for any purpose that is not specified by the Manufacturer as intended for this type of product),
 - Product being handled by unauthorized persons,
 - Fault's or damages caused by the Client after having purchased and accepted the Product.
6. The Central Heating system should be fitted with lock-shield valves, enabling disassembly of the radiator or the heating element and its control head without the necessity of emptying the whole system of the heating agent. Any problems or expenses arising from the absence of lock-shield valves in your installation cannot be used as grounds for any claims against BIAL.
7. The attached Product Manual is an integral element of the Warranty. Please read it carefully prior to the installation and use of the Product.
8. The Manufacturer is obliged to remove any production fault within 14 working days of receipt of the faulty device at the Manufacturer's premises.
9. Should the repair be impossible, then the manufacturer is obliged to replace the faulty Product with a new, full-value unit of identical parameters.

Elektroheizkörper

Sichere Montage und Verwendung

1. Der Heizkörper darf nicht direkt unterhalb oder über die Steckdose montiert werden.
2. Der Heizkörper muss mit einer genau abgemessenen Menge Flüssigkeit befüllt werden (siehe Kapitel „Montage und Demontage“). Bei Leckage oder zu niedrigem Stand des Heizmediums im Heizkörper setzen Sie sich bitte mit Ihrem Händler in Verbindung.
3. Dieses Gerät ist nicht mit Raumtemperaturregler ausgestattet. Daher ist die Benutzung in kleinen Räumen, in denen sich Menschen mit eingeschränkter Fähigkeit zum selbständigen Verlassen des Raumes befinden, nicht zulässig. (Ausnahme: Ständige Aufsicht durch einen Erwachsenen).
4. Der Elektroheizkörper ist kein Spielzeug. Kinder unter 3 Jahren sollten sich nicht in der Nähe des Heizkörpers aufhalten. Kinder im Alter von 3 bis 8 Jahren dürfen

den Heizkörper nur unter Aufsicht von Erwachsenen selbständig bedienen oder nach einer Einweisung über den sicheren Gebrauch sowie alle damit verbundenen Gefahren. Dies gilt jedoch nur, wenn das Gerät vorher fachgerecht installiert und angeschlossen wurde.

5. Achtung: Einige Heizkörperelemente können relativ heiß werden. Bitte beachten Sie dies besonders bei der Anwesenheit von Kindern oder behinderten Menschen.
6. Wenn das Gerät als Wäsche — oder Handtuchrockner eingesetzt wird, verwenden Sie nur Stoffe die zuvor ausschließlich in Wasser gereinigt wurden.
7. Aus Sicherheitsgründen (Rücksicht auf Kleinkinder) sollte das unterste Rohr des Wäsche- oder Handtuchrockners mindestens 60 cm über dem Boden sein.
8. Das Gerät sollte nur durch einen qualifizierten Fachmann installiert werden, unter Beachtung aller gültigen Sicherheitsnormen und Vorschriften.
9. Alle Anlagen an denen das Gerät angeschlossen wird muss den aktuell gültigen Normen und Vorschriften des Landes entsprechen.
10. Zum Anschluss der Heizpatrone dürfen keine Verlängerungskabel oder Adapter verwendet werden.

11. Stellen Sie sicher, dass der Stromkreis der elektrischen Anlage, an der die Heizpatrone angeschlossen werden soll, über einen passenden Überspannungsschutzschalter und eine Fehlerstromschutzeinrichtung (RCD) mit einer Empfindlichkeit von 30 mA verfügt.

Obligatorisch ist ebenso ein Schalter, der die Trennung des Gerätes auf allen Polen mit Kontakten um je 3 mm ermöglicht.

12. Die mit dem Symbol PB markierte Geräteversion kann im Badezimmer in der durch die angemessenen Vorschriften definierten Zone 1 installiert werden, jedoch unter Einhaltung der gesonderten Vorschriften über elektrische Anlagen im Nassbereich.

Alle anderen Geräteversionen können in Zone 2 oder außerhalb installiert werden.

13. Verwenden Sie das Gerät zweckgemäß und übereinstimmend mit der Betriebsanleitung.
14. Versichern Sie sich, ob der Heizkörper gemäß Betriebsanleitung richtig auf der Wand montiert wurde.
15. Bitte leiten Sie dieses Informationsmaterial an den Endbenutzer weiter.

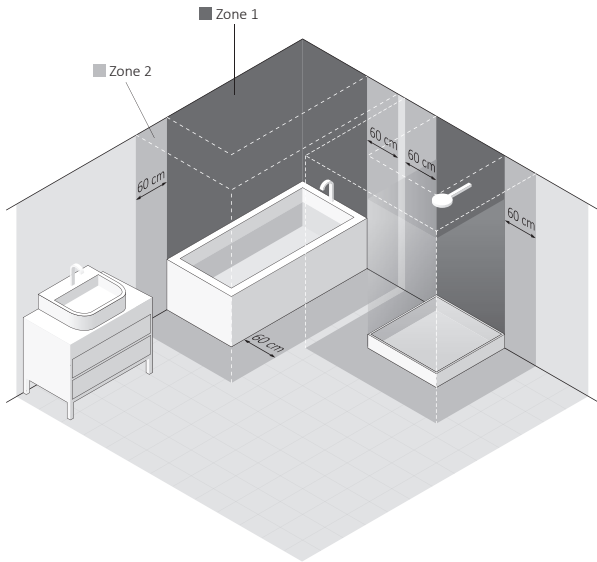
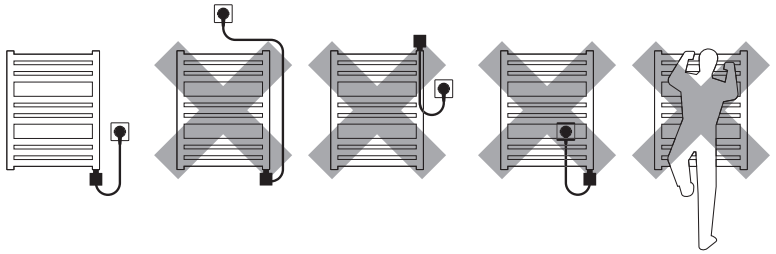

Elektroheizpatrone

Sicherheitsanforderungen — Montage.

1. Die Montage des Heizkörpers darf nur von einem qualifizierten Fachmann durchgeführt werden.
2. Schließen Sie das Gerät nur an eine ordnungsgemäß ausgeführte elektrische Installation an (Beachten Sie die Kennzeichnung auf der Heizpatrone).
3. Stellen Sie sicher, dass das Versorgungskabel keine heißen Elemente des Heizkörpers oder der Heizpatrone berührt.
4. Bei der Montage oder Demontage darf sich das Gerät nicht unter Spannung befinden.
5. Öffnen Sie auf keinen Fall das Gehäuse des Gerätes.
6. Bei den Parameter 75/65/20°C darf die Nennleistung der Heizpatrone nicht größer als die des Heizkörpers sein.

7. Der Druck im Heizkörper darf 10 atm nicht überschreiten. Sorgen Sie unbedingt dafür, dass bei einem Elektroheizkörper ein Luftkissen im Heizkörper verbleibt. Ist der Heizkörper an eine Zentralheizung angeschlossen muss bei Betrieb der Heizpatrone immer ein Ventil geöffnet sein. Durch diese Maßnahmen wird ein Druckanstieg aufgrund der thermischen Ausdehnung der Flüssigkeit verhindert.
8. Das Gerät ist für den Hausgebrauch vorgesehen.
9. Installieren Sie das Gerät gemäß den örtlich geltenden, gesetzlichen Sicherheitsvorgaben von elektrischen Anlagen unter Beachtung der Lage und des Abstandes zu Wasserquellen (Siehe Kapitel „Elektroheizkörper — Sichere Montage und Verwendung“).

Sicherheitsanforderungen — Nutzen

1. Das Heizelement muss im Betrieb vollständig vom Heizmedium bedeckt sein.
2. Überprüfen Sie regelmäßig, ob das Gerät nicht beschädigt und die Benutzung sicher ist.
3. Wenn das Kabel beschädigt ist, dann darf man das Gerät nicht benutzen. Ziehen Sie das Netzkabel und wenden Sie sich an den Hersteller oder Händler.
4. Vermeiden Sie Feuchtigkeit auf dem Heizpatronen-Gehäuse.
5. Der Heizkörper oder die Heizpatrone können sich bis zu hohen Temperaturen erwärmen. Seien Sie beim Kontakt mit dem Heizkörper vorsichtig.
6. Öffnen Sie das Gehäuse nicht.
7. Während der Benutzung der Heizpatrone in einem Heizkörper, der an die Zentralheizung angeschlossen ist, muss sicher gestellt sein, dass ein Ventil geöffnet ist.

8. Das Gerät kann von Kindern ab 8 Jahren oder Personen mit eingeschränkter geistiger oder körperlicher Leistungsfähigkeit nur unter Aufsicht oder nach Ausbildung in den Grundsätzen der sicheren Handhabung und Gefahren benutzt werden.
9. Das Gerät ist kein Spielzeug. Achten Sie hierbei vor allem auf Kinder.
10. Die Reinigung darf man nur dann vornehmen, wenn das Gerät vom Stromnetz getrennt ist.
11. Die Reinigung durch Kinder unter 8 Jahren ist nur unter kompetenter Aufsicht zulässig.

Die Montage und Demontage

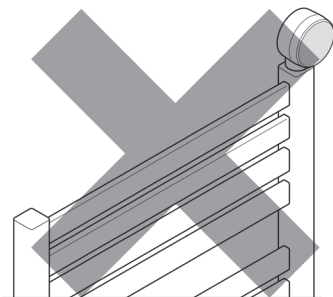
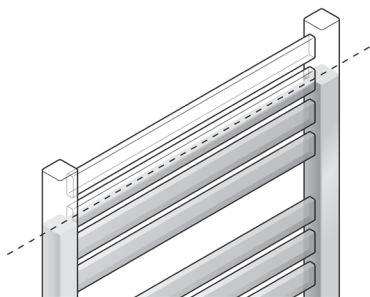

Die detaillierten Informationen zu den verschiedenen Möglichkeiten der Montage oder Demontage der Heizpatrone im

Bereich von 70-100% der Heizleistung des Heizkörpers für die Parameter 75/65/20°C zu wählen.

Heizkörper sind beim Hersteller oder Händler verfügbar (siehe Fußzeile dieser Bedienungsanleitung). Darunter wurden die grundlegenden Anforderungen und Prinzipien aufgeführt, die beachtet werden müssen, um eine langfristige und zuverlässige Nutzungsdauer des Gerätes zu gewährleisten.

Hinweise vor der Montage bzw. der ersten Ingebrauchnahme:

Um eine sichere Benutzung zu gewährleisten, muss eine zum Heizkörper passende Heizpatrone gewählt werden. Die Leistung der Heizpatrone muss niedriger sein als die Heizleistung des Heizkörpers bei den Parametern 75/65/20°C. Es wird empfohlen eine Heizpatrone mit einer Leistung im

1. Lesen Sie das Kapitel: *Sicherheitsanforderungen — Montage*.
2. Schrauben Sie die Heizpatrone nur mit einem flachen Maulschlüssel (Größe  22).
3. Die Heizpatrone muss an der Unterseite angebracht werden, senkrecht zu den Querrohren unter Einhaltung eines entsprechenden Freiraumes für die richtige Zirkulation des Heizmediums.

4. Verwenden Sie nur ein zulässiges Heizmedium (Wasser; spezielle Produkte zur Verwendung in Systemen der Zentralheizung auf Wasser und Glykol Basis; Heizöle, die den Anforderungen des Heizpatronen- und Heizkörperherstellers entsprechen).
5. Schalten Sie die Heizpatrone nicht ein, wenn sie nicht vollständig mit Wasser oder einem alternativen Heizmedium bedeckt ist.
6. Schützen Sie den Heizkörper vor übermäßigem Druck (Luftkissen in einem Elektroheizkörper, ein geöffnetes Heizkörperventil bei einer Zentralheizung).
7. Beim Anschluss des Gerätes an eine Festinstallation, befolgen Sie die folgenden Hinweise:
 - a. Braunes Kabel — Anschluss an den Außenleiter (Phase)(L).
 - b. Blaues Kabel — Anschluss an den Neutralleiter (N).
 - c. Gelb-grünes Kabel — Anschluss an den Schutzleiter (PE).
8. Vor dem Befüllen des Heizkörpers stellen Sie bitte sicher, dass die Verbindung zwischen der Heizpatrone und dem Heizkörper dicht ist.
9. Die Installation der Zentralheizung muss mit entsprechenden Ventilen ausgestattet sein, so dass eine Absperrung des Heizkörpers möglich ist (Mischbetrieb).

Hinweise vor der Demontage:

1. Vor der Demontage der Heizpatrone trennen Sie das Gerät von der Stromversorgung und stellen Sie sicher, dass der Heizkörper nicht heiß ist.
2. Achten Sie bitte darauf, dass der Heizkörper samt Heizpatrone mit Flüssigkeit gefüllt ist, wobei dieser sehr schwer sein kann. Beachten Sie dabei die richtigen Sicherheitsmaßnahmen.
3. Um jegliche Schäden zu vermeiden stellen Sie vor der Demontage der Heizpatrone bitte sicher, dass sich im Heizkörper und in der Installation keine Flüssigkeit mehr befindet. Wenn nötig schließen Sie die entsprechenden Ventile, entleeren den Heizkörper usw.

Recycling



Nach einer endgültigen Demontage darf das Produkt nicht im herkömmlichen Abfall entsorgt werden. Das Symbol, welches auf dem Produkt, auf der Gebrauchsanweisung und auf der Verpackung zu finden ist, informiert Sie über die richtige Entsorgung.

Der Abfall darf nur an bestimmten Sammel- und Verwertungsstellen für elektrische und elektronische Abfälle abgegeben werden.

Die Information über die Entsorgungs- und Verwertungsstelle bekommen Sie bei Ihrem Händler oder beim Hersteller. Wir bedanken uns für Ihren Einsatz bei der Umweltpflege.

Pflege

- Vor der Durchführung von Wartungsarbeiten trennen Sie immer das Gerät vom Stromnetz ab.
- Überprüfen Sie regelmäßig den Flüssigkeitsstand im Heizkörper und achten Sie darauf, dass das Heizelement vollständig eingetaucht ist.
- Reinigen Sie das Produkt nur mit einem trockenen oder feuchten Tuch mit geringer Menge Spülmittel, die aber keine Lösemitteln und Schleifmitteln beinhalten dürfen.

Gebrauchsanweisung

Technische Daten

Netzspannung: 230 V / 50 Hz

Isolationsklasse: II

Gehäuseschutzklasse: IP x5

Typ Heizelement: PTC

Anschlussarten: — Gerades Kabel mit Stecker — PW — typ Y
— Spiralkabel mit Stecker — SW — typ Y
— Gerades Kabel ohne Stecker* — PB — typ Y

Heizkörperanschluss: Gewinde G 1/2"

Maximal zulässiger Innendruck im Heizkörper: 1.0 MPa

Nennleistung:	100	200	300	400	500	600	800	1000	1200	W
Länge des Heizelementes:	165	220	260	350	350	465	600	670	810	mm

* Das Gerät ist bestimmt für einen festen Anschluss an die elektrische Installation. (Erforderlich ist, dass die elektrische Installation mit einem Mittel ausgerüstet wird, die es ermöglicht das Gerät auf Polen abzuschalten (Abstand min. 3mm))

Bestimmung

Die Heizpatrone ist ein elektrisches Heizgerät, das ausschließlich für den Einbau in Wasserheizkörper bestimmt ist (separat oder an die Zentralheizung angeschlossen) und als Raumheizung oder Wäschetrockner.

Funktionen und bedienung des gerätes

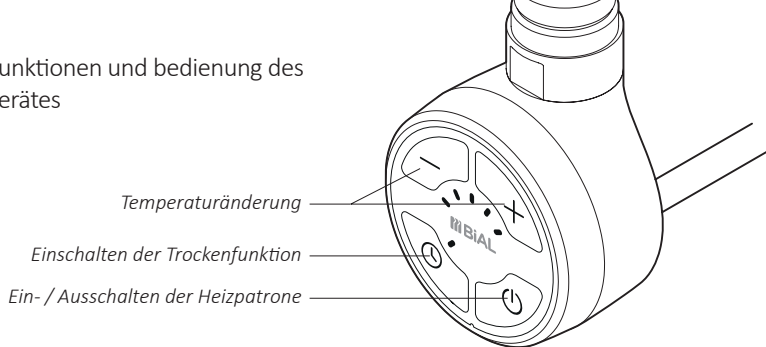

Das Betätigen der Taste ⊕ schaltet das Gerät ein. Durch zyklisches Ein- und Ausschalten, heizt die Heizpatrone den Heizkörper auf und setzt die Arbeit mit durchschnittlichen Leistung fort, welche vom Benutzer im Bereich von 30-100% (der nominalen Leistung des Gerätes), eingestellt worden ist.

Der Bau der Heizpatrone (Heizelement PTC) schützt unabhängig von der aktuellen Einstellung, vor eventuellen

Verbrennungen, indem sie die maximale Heizkörpertemperatur von 60°C begrenzt (unter Bedingung, dass die Leistung des Heizelementes richtig zur Heizkörperleistung angepasst wurde).

Die Heizpatronen- Konstruktion, sowie die physikalischen Eigenschaften des Heizmediums, führen dazu, dass die untersten Heizkörperrohre (hauptsächlich die zwei untersten), eine niedrigere Temperatur aufweisen als der Rest des Heizkörpers — das ist ganz normal.



Einstellung der heizleistung

Um den entsprechenden Wärmekomfort im Raum zu erreichen, muss die richtige Heizleistungsstufe der Heizpatrone eingestellt werden (Tasten ⊕ oder ⊖). Möglich ist 1 von 5 Einstellungen der Leistungsstufen: 30-40-60-80-100% der nominalen Leistung.

Das Wählen eines höheren Arbeitsbereiches, wird durch das Leuchten einer weiteren Diode signalisiert.

TIMER- Funktion



Die TIMER- Funktion erlaubt das Gerät so zu programmieren, dass es für 2 Stunden mit einer anderen Leistung heizt (z. B bei Trocknung eines Badehandtuches). Nach Ablauf dieser Zeit, kehrt die Heizpatrone zum ursprünglichen Arbeitsstand zurück, bevor dass die Funktion eingeschaltet wurde.

Der TIMER wird durch die Taste  betätigt (auch wenn die Heizpatrone ausgeschaltet ist). Mit der aktuell eingestellten Leistung, beginnt das Gerät seine Arbeit. Die Einstellung kann jederzeit mit den Tasten  oder  geändert werden.

Wenn die Heizpatrone vor dem Einschalten des TIMERS ausgeschaltet war, dann schaltet das Gerät nach Trocknungsende selbstständig aus.

Falls die Heizpatrone vor Aktivierung des Trockners z.B. auf Einstellung 2 eingestellt war und nach dem Einschalten des TIMERS die Einstellung manuell geändert wird, z.B. auf Einstellung 4, dann kehrt die Heizpatrone nach Ablauf von 2 Stunden wieder zur Einstellung 2 zurück.

Achtung: Wenn die Heizpatrone eingeschaltet ist und nach Betätigen der Taste TIMER die Einstellung nicht modifiziert wird, dann wird nach Ablauf von 2 Stunden keine Änderung vorgenommen. Die Heizpatrone wird weiterhin auf der aktuellen Einstellung arbeiten.

Um die Arbeit des TIMERS abzubrechen, Taste  drücken. Das Aus- und erneute Einschalten der Heizpatrone mit der Taste  deaktiviert die Funktion.

ANTI-FREEZE FUNKTION (Anti- Gefrierschutz)

Wenn die Heizpatrone ausgeschaltet ist und die Temperatur in der Gegend des Temperatursensors unter die Schwelle von 6°C sinkt, wird die Heizpatrone automatisch eingeschaltet, so dass das Einfrieren des Heizmediums im Heizkörper verhindert werden kann. Das Blinken der mittleren Diode, signalisiert die Erkennung von zu niedriger Temperatur. Das Einschalten der ANTI-FREEZE Funktion wird durch das Blinken der mittleren Diode angezeigt.

FEHLERBEHEBUNG

Problem	Möglicher Grund des Fehlers	Behebung
Heizpatrone ist an das Stromnetz angeschlossen. Keine Diode leuchtet.	Das Problem betrifft den Anschluss.	Verbindung der Netzleitung, Stecker und Steckdose müssen geprüft werden.
Heizpatrone heizt, obwohl sie mit der Taste {on/off} ausgeschaltet wurde.	Schaden betrifft möglicherweise die Elektronik.	Schalten Sie das Gerät ganz vom Netz aus und warten bis es abkühlt. Dann erneut anschließen und einschalten.
Wenn das Problem nicht gelöst werden konnte, dann setzen Sie sich mit Ihrer Verkaufsstelle in Verbindung.		

Garantiebedingungen

1. Die Garantie gilt für elektrische Heizpatronen. Das Modell und die wichtigsten Eigenschaften wurden auf der Verpackung beschrieben.
2. Mit der Produktabnahme bestätigt der Kunde die Vollwertigkeit des Produktes. Bei der Feststellung von jeglichen Mängeln, sollte der Verkäufer sofort daran in Kenntnis gesetzt werden, in anderem Falle wird angenommen, dem Kunden wurde ein mangelfreies Produkt verkauft. Dies betrifft vor allem die Oberfläche der Steuerung.
3. Die Garantie beträgt 24 Monate vom Kaufdatum, jedoch nicht länger als 36 Monate vom Produktionsdatum.
4. Voraussetzung der Inanspruchnahme der Garantieleistung ist der Kaufbeleg. Wird dieser nicht vorgelegt, verfügt der Hersteller über das Recht, den Garantieanspruch abzuweisen.
5. Die Garantie gilt nicht für Schäden, die aus folgenden Gründen entstanden sind:
 - auf Grund einer falschen Montage, Bedienung oder Demontage (nicht mit der Betriebsanweisung übereinstimmend),
 - falscher Einsatzbereich des Heizelementes (nicht mit dessen Bestimmung übereinstimmend),
 - nach Eingriff in das Gerät von dazu unbefugten Personen,
 - aus Schuld des Kunden nach dem Kauf.
6. Die Heizanlage sollte mit Absperrventilen ausgestattet werden, die eine Demontage des Heizkörpers bzw. Heizpatrone ohne Entleerung der gesamten Anlage ermöglichen. Probleme oder Kosten, die durch das Fehlen solcher Ventile in der Anlage verursacht worden sind, werden nicht vom Hersteller getragen.
7. Die Bedienungsanleitung gilt als integraler Teil der Garantiekarte und sollte vor Inbetriebnahme des Produktes, gründlich gelesen werden.
8. Der Hersteller verpflichtet sich zur Fehlerbeseitigung innerhalb von 14 Tagen vom Eingang des bemängelnden Produktes in den Firmensitz.
9. Sollte der Fehler nicht beseitigt werden können, stellt der Hersteller ein neues, funktionsfähiges Exemplar mit den gleichen Kenndaten zur Verfügung.

Radiador eléctrico

Guía para una instalación y un uso seguro.

1. No instale el radiador bajo un punto de toma de corriente.
2. Su radiador eléctrico debe ser llenado con una cantidad cuidadosamente medida de líquido. En caso de pérdida del medio calefactor o en cualquier otro caso que exige un complemento, póngase en contacto con su proveedor.
3. El dispositivo no está equipado con un controlador de temperatura externo. No use el dispositivo en una pequeña habitación si personas discapacitadas o minusválidas sin supervisión se encuentran dentro. Sólo use el dispositivo si esas personas están bajo constante supervisión.
4. El radiador eléctrico no es un juguete. Los niños menores de 3 años no deberían encontrarse cerca del dispositivo sin la supervisión de un adulto.

Los niños de 3 a 8 años solamente deberían poder usar el radiador cuando haya sido correctamente instalado y conectado. El niño debe estar bajo la supervisión de un adulto o haber sido formado para usar el dispositivo de forma segura, entendiendo los riesgos.

5. Nota: Algunas partes del radiador pueden estar muy calientes y pueden quemar. Preste especial atención a la presencia de niños o personas discapacitadas.
6. Si el dispositivo es usado como secadora de ropa y toallas, asegúrese que los tejidos que se seque-
n sólo hayan sido lavados en agua, evitando el contacto con productos químicos agresivos.
7. Para garantizar la seguridad de los niños muy pequeños, instale la secadora eléctrica de forma que el tubo más bajo esté al menos a 600 mm por encima del suelo.
8. El dispositivo sólo debe ser instalado por un instalador cualificado, de acuerdo con la reglamentación aplicable en materia de seguridad y todas las otras normas.
9. Todas las instalaciones a las que se conecta el dispositivo deben cumplir con la reglamentación aplicable en el país de instalación y uso.

10. Los cables de extensión o adaptadores de enchufe eléctrico no deben ser usados con el fin de alimentar al radiador.
11. La instalación eléctrica a las que se conecta el radiador debe tener el diferencial de corriente correcto y el relé de sobrecorriente (R.C.D.) de 30 mA.

Se requiere un disyuntor omnipolar para desconectar el dispositivo en todos los polos, a través de juntas colocadas al menos a 3 mm.

12. El dispositivo equipado con un cable de suministro sin clavija puede ser instalado en los baños en la zona 1, tal y como definido por la legislación aplicable, sujeto a cualquier reglamentación adicional relativa a instalaciones eléctricas en áreas húmedas.

Otras versiones del dispositivo pueden ser instaladas en la zona 2 o más allá.

13. Se recomienda usar del dispositivo sólo como se describe en el manual.
14. Asegúrese de que el radiador ha sido instalado en una pared de acuerdo con su manual de instalación.
15. Por favor, reenvíe este manual de instrucciones al usuario final.

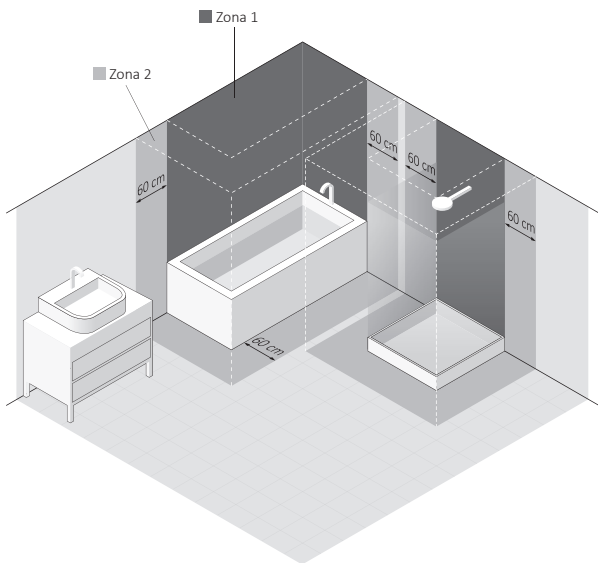
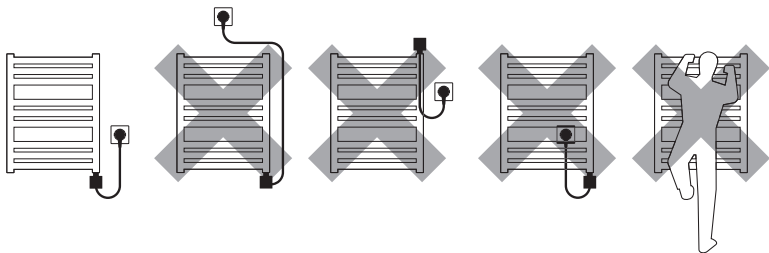

Elemento eléctrico de calefacción

Requisitos de seguridad — instalación

1. El montaje y la conexión del elemento calefactor sólo deben ser realizados por un instalador cualificado.
2. Conecte la unidad a una instalación eléctrica en buen estado (ver los valores nominales del radiador).
3. Asegúrese de que el cable de alimentación no toque las partes calientes del elemento calefactor o radiador.
4. Antes de instalar o retirar el dispositivo, asegúrese de que está desconectado de la fuente de alimentación.
5. No abra el dispositivo — cualquier interferencia con componentes internos anulará la garantía.
6. La potencia de salida del elemento calefactor no debe exceder la potencia de salida de los radiadores para los parámetros 75/65/20°C.

7. La presión en el radiador no debe exceder 10 atm. Asegúrese de que se conserva un cojín de aire en los radiadores eléctricos. En sistemas de calefacción central, deje una válvula abierta para evitar la acumulación de presión debida a la expansión térmica del líquido.
8. El dispositivo está únicamente previsto para uso doméstico.
9. El montaje y la instalación del dispositivo deben ser realizados de acuerdo con la reglamentación local de seguridad eléctrica, incluyendo la instalación únicamente dentro de lugares permitidos. Respete la reglamentación de zonas eléctricas de baño.

Requisitos de seguridad — uso

1. El elemento calefactor debe ser completamente sumergido en el líquido caloportador durante su funcionamiento.
2. Compruebe regularmente el perfecto estado del dispositivo para asegurarse de que su uso es seguro.
3. Si el cable de alimentación está dañado, el dispositivo no debe ser usado. Desenchufe el dispositivo y póngase en contacto con el fabricante o distribuidor.
4. No permita que la carcasa del elemento calefactor se inunde.
5. El elemento calefactor y el radiador pueden alcanzar altas temperaturas. Por favor tenga cuidado — evite el contacto directo con las partes calientes del equipo.
6. No abra la carcasa del elemento calefactor.
7. En el sistema de calefacción central, asegúrese siempre de que una válvula del radiador permanece abierta.

8. Asegúrese de que los menores de 8 años o más o aquellos con una discapacidad física o mental son supervisados, en caso de uso del dispositivo.
9. El dispositivo no es un juguete. Manténgalo fuera del alcance de los niños.
10. El dispositivo debe ser desconectado de la red durante la limpieza y el mantenimiento.
11. La limpieza del equipo por niños menores de 8 años sólo está permitido bajo la supervisión apropiada.

Instalación o supresión

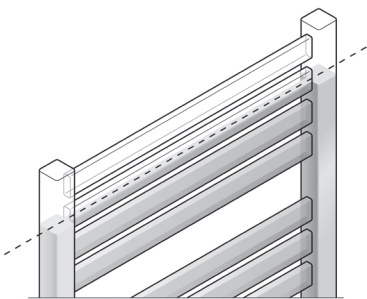

El fabricante o importador dispone de la información detallada indicando las diferentes maneras de instalar o quitar un elemento calefactor de radiador (ver notas al pie de página al final del manual). A continuación se enumeran algunos de los requisitos y principios básicos que se deben seguir para garantizar un funcionamiento fiable, a largo plazo, del producto.

Para garantizar un funcionamiento seguro, la potencia nominal del elemento calefactor debe ser siempre inferior a la del radiador para los parámetros 75/65/20°C. Se recomienda seleccionar un elemento calefactor con una salida de potencia de 80% a 100% de la salida del radiador en el cual el elemento calefactor se va a instalar.

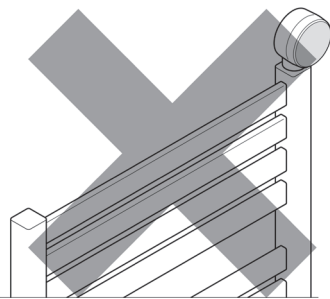

Antes de la instalación o el primer uso:

1. Lea el capítulo *Requisitos de seguridad — Instalación*.
2. Monte el elemento calefactor con la llave correcta (tamaño  22).
3. El elemento calefactor debe ser instalado en el fondo del radiador, perpendicular a los tubos del radiador, preservando al mismo tiempo espacio para una circulación apropiada del medio de calentamiento.
4. Use un medio de calentamiento adecuado para llenar el radiador eléctrico, es decir, (agua, productos especiales a base de agua y glicol para su uso en sistemas de calefacción central, o aceite

que cumple con los requisitos del fabricante del radiador y del elemento calefactor).

5. No encienda el elemento calefactor si no está completamente sumergido en un medio de calentamiento de radiadores.
6. Asegúrese de la presencia de un cojín de aire para proteger contra una acumulación de presión excesiva dentro del radiador (deje siempre una de las válvulas del radiador abierta).
7. Siga las directrices siguientes al conectar la instalación eléctrica:
 - a. Cable marrón — conexión activa al circuito (L).
 - b. Cable azul — conectar a neutro (N)
8. Antes de llenar el radiador con un medio de calentamiento, asegúrese que el elemento calefactor está bien montado y que es estanco.

Notas previas a la supresión:

1. Antes del desmantelamiento definitivo, desconecte el elemento calefactor de la red y asegúrese que el radiador no está caliente.
2. Tenga en cuenta que: Un radiador lleno de líquido puede ser muy pesado. Al mover el radiador, asegúrese de tomar las precauciones de seguridad necesarias.

3. Antes del desmantelamiento, cierre completamente las válvulas apropiadas y el drenaje del radiador para evitar daños.

Eliminación del producto



Este producto no debe ser eliminado como residuo general, debe ser llevado al punto de recogida apropiado para el reciclaje de dispositivos eléctricos y electrónicos. Esta información es proporcionada por la señal en el producto, manual de usuario y empaque. Información sobre el punto apropiado para dispositivos usados puede ser proporcionada por su autoridad local, el distribuidor del producto o la tienda donde compró este producto. Gracias por sus esfuerzos para proteger el medio ambiente.

Mantenimiento

- Antes de realizar el mantenimiento, desenchufe siempre la unidad del sistema de red.
- Compruebe periódicamente el nivel de fluido en el radiador y asegúrese de que el elemento calefactor está completamente sumergido.
- Limpie el producto con un paño seco o húmedo. En caso de necesidad, use una muy pequeña cantidad de detergente, asegurándose de que no contiene disolventes o abrasivos.

Manual

Especificaciones

Fuente de alimentación: 230 V / 50 Hz

Clase de aislamiento: II

Clase de protección de la carcasa [IP]:
IP x5

Tipo de elemento calefactor: PTC

Tipo de conexión:	— Cable recto con clavija	— PW	— tipo Y
	— Cable en espiral con clavija	— SW	— tipo Y
	— Cable recto sin clavija*	— PB	— tipo Y

Grifería del radiador: rosca G 1/2"

Presión máxima permitida en el radiador: 1.0 MPa

Potencia nominal:	100	200	300	400	500	600	800	1000	1200	W
Longitud del elemento calefactor:	165	220	260	350	350	465	600	670	810	mm

* Dispositivo destinado a ser conectado de forma permanente al sistema (debe ser posible desconectar el dispositivo en ambos puntos de polaridad (un espacio de aire de mín. 3 mm)

Objetivo

El elemento calefactor es un dispositivo eléctrico únicamente destinado a ser instalado en radiadores (independientes o conectados al sistema de calefacción central) para servir como calentadores de ambiente o secadora de ropa y de toallas.

Operación

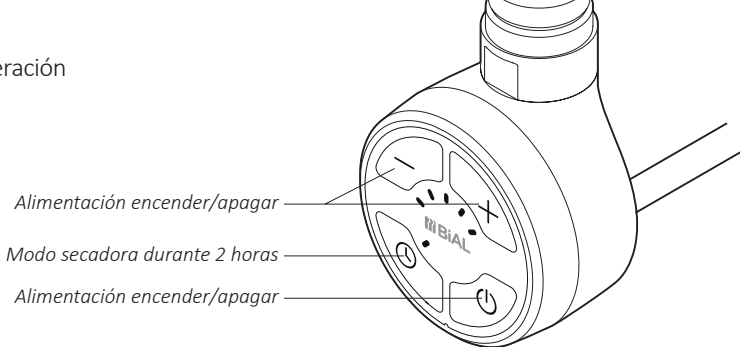

Pulsar el botón enciende el dispositivo, y conlleva al calentamiento del elemento. Al encenderlo y apagarlo regularmente, el dispositivo regula la potencia calefactora del radiador a una potencia media, tal y como establecida por el usuario dentro del 30-100% de la potencia de calentamiento nominal del dispositivo.

El diseño del dispositivo (elemento calefactor PTC) protege al usuario de daños personales por quemadura, al limitar automáticamente la temperatura del radiador a 60°C, independientemente del ajuste actual (siempre que la potencia calefactora del elemento haya sido correctamente adaptada a la potencia calefactora del radiador).

La construcción del dispositivo, así como las características físicas del agente calefactor en el interior del radiador, influyen en la forma en la que el calor se distribuye — la temperatura en los tubos de la par-

te inferior del radiador (especialmente los dos situados en el fondo del radiador) puede ser inferior a la temperatura de las demás partes del radiador — se trata de un fenómeno normal.



Ajuste de la potencia calefactora requerida:

Con el fin de obtener la temperatura ambiente deseada, ajuste el nivel de calentamiento correcto del dispositivo (botones /). Se puede ajustar 1 de los 5 niveles de calefacción: 30-40-60-80-100% de la potencia calefactora nominal.

El encendido de los diodos subsiguientes indica la selección de cada nivel subsiguiente.

Función TIMER (TEMPORIZADOR)

La función TIMER permite programar el dispositivo para que caliente durante 2 horas con una potencia calefactora diferente, por ejemplo con el fin de secar una toalla. Después de este período de tiempo, el dispositivo vuelve automáticamente al ajuste en el que estaba antes de la activación de la secadora durante 2 horas.



TIMER se enciende pulsando el botón  (también cuando el dispositivo está apagado). El dispositivo empezará a funcionar con la potencia calefactora establecida en ese momento. Los ajustes pueden ser modificados según sea necesario mientras el dispositivo está funcionando (botones  y ).

Si el dispositivo estaba apagado antes de la activación del modo temporizador, entonces se apagará automáticamente cuando el modo temporizador se acabe.

Si el dispositivo estaba, por ejemplo, configurado con el ajuste 2 antes de la activa-

ción del modo temporizador, y se modifica luego, por ejemplo, al 4, el dispositivo volverá al ajuste 2 después de 2 horas.

Atención: si el dispositivo está encendido y los ajustes no se modifican en la activación de TIMER, no cambiarán después de 2 horas. Seguirá funcionando con el mismo ajuste.

Pulse el botón  en cualquier momento para detener el modo TIMER. El apagar el dispositivo y volver a encenderlo con el botón  también desactivará la función.

Función anti-congelación

Cuando el dispositivo está apagado y la temperatura del entorno del sensor de temperatura cae por debajo de 6°C, el dispositivo se encenderá automáticamente. Esto es para evitar que el agente calefactor en el interior del radiador se congele. La activación del modo Anticongelante es indicado por el parpadeo del diodo del medio.

Resolución de problemas

Problema	Causa posible	Resolución de problemas
El dispositivo está conectado, ningún diodo está encendido.	Problema con la conexión.	Compruebe la conexión de la red, compruebe si la alimentación es correcta
El dispositivo calienta a pesar de apagarlo con el botón.	Electrónica dañada.	Desconecte completamente el dispositivo, espere hasta que el radiador se enfríe y conéctelo de nuevo.
Si el problema persiste, póngase en contacto con su Distribuidor local.		

Términos y condiciones de la garantía

1. Esta garantía cubre un elemento calefactor de BIAL d.o.o. El nombre del modelo, así como las características del producto están especificadas en el embalaje.
2. Al aceptar la compra del dispositivo, el Cliente confirma que el producto es de pleno valor. El Cliente debe informar inmediatamente al Vendedor de cualquier defecto detectado — de lo contrario, se entenderá que el Producto no tenía ningún defecto en el momento de la compra. Esto se refiere especialmente a defectos o daños de la caja del cuadro de mando.
3. El período de garantía del Producto es de 24 meses desde la fecha de compra, pero debe ser menor a 36 meses desde la fecha de producción.
4. Cualquier reclamación será tratada con la tarjeta de garantía y el comprobante de compra. El fabricante tiene derecho a rechazar cualquier reclamación en caso de no presentar los documentos anteriormente mencionados.
5. Esta garantía no incluye los defectos debidos a:
 - instalación, uso o desmontaje incorrecto (no conforme con el manual),
 - uso incorrecto del elemento calefactor (por ejemplo, para cualquier fin que no esté especificado por el Fabricante como previsto para este tipo de producto),
 - Producto manipulado por personas no autorizadas,
 - cualquier defecto o daño causado por el Cliente después de haber comprado y aceptado el Producto.
6. Se debe montar la instalación de calefacción central con válvulas de bloqueo, permitiendo el desmontaje del radiador o del elemento calefactor y su cabezal de control sin necesidad de vaciar todo el conjunto del sistema del medio de calentamiento. Cualquier problema o gasto derivado de la falta de este tipo de válvulas en la instalación no puede ser usado como motivo de reclamación contra BIAL.
7. El Manual de Producto adjunto es un elemento esencial de la Garantía. Por favor, léalo cuidadosamente antes de instalar e usar el producto.
8. El Fabricante está obligado a eliminar cualquier defecto de producción dentro de los 14 días laborables desde la recepción del dispositivo defectuoso en las instalaciones del Fabricante.
9. En caso de que la reparación resulte ser imposible, el Fabricante está obligado a sustituir el Producto defectuoso por una unidad nueva, de pleno valor con los mismos parámetros.

Radiateur sèche-serviettes électrique

Guide to safe installation and use.

1. Ne pas installer le radiateur sèche-serviettes électrique directement sous une prise de courant.
2. Le radiateur sèche-serviettes électrique doit être soigneusement rempli de la quantité appropriée du liquide caloporteur. En cas de perte du liquide ou chaque autre cas nécessitant son remplissage, veuillez contacter le revendeur.
3. Cet appareil n'est pas équipé d'un régulateur de température ambiante). Ne pas l'utiliser dans les petits espaces dans la présence des personnes incapables de quitter la pièce indépendamment, sauf si la surveillance constante est assurée.

4. Le radiateur sèche-serviettes n'est pas un jouet. Ne laisser sans surveillance les enfants de moins de 3 ans autour du radiateur. Les enfants de 3 à 8 ans ne peuvent utiliser l'appareil raccordé et correctement installé que sous la surveillance ou après avoir été formé sur l'usage de l'appareil en toute sécurité.
5. Attention : Certaines parties du radiateur sèche-serviettes peuvent être élevées et peuvent provoquer des brûlures. Porter une attention particulière en cas de la présence des enfants ou des personnes handicapées.
6. Si l'appareil est utilisé comme un sèche-linge, n'y sécherdes tissus lavés dans de l'eau seulement.
7. Afin de protéger les enfants de tous dangers, il est conseillé d'installer le radiateur sèche-serviettes de sorte que le tube le plus bas soit positionné au minimum à 600 mm au-dessus du sol.
8. Le radiateur doit être installé par un professionnel qualifié, ayant connaissance des normes de sécurités en vigueur et la mise en place dans les règles de l'art.
9. Toutes installations auxquelles est raccordé l'appareil doivent être conformes aux règlements du pays en vigueur.

10. Pour l'alimentation du kit résistances, il est interdit d'utiliser des rallonges ou des adaptateurs de prises électriques.
11. Il faut assurer que le circuit dans l'installation électrique à la quelle on raccorde le radiateur soit doté d'un disjoncteur à maximum de courant et d'un disjoncteur à minimum de courant (R.C.D.) de responsivité 30 mA. Il est rappelé qu'un dispositif de coupure omnipolaire à l'aide des contacts de 3 mm est obligatoire.
12. La version de l'appareil marquée PB (câble droit sans fiche) peut être installée dans les salles de bains dans la zone 1, telle que définie par la loi applicable, sous réserve des règlements distincts relatifs aux installations électriques dans les zones humides.

Autres versions de l'appareil peuvent être installées dans la zone 2 ou au-delà de cette dernière.

13. Utiliser l'appareil uniquement à des buts auxquels il a été destiné et conformément à son mode d'emploi.
14. S'assurer si le radiateur sèche-serviettes a été posé conformément au mode d'emploi.
15. Veuillez passer le matériel ci-dessous à l'utilisateur final du radiateur sèche-serviettes.

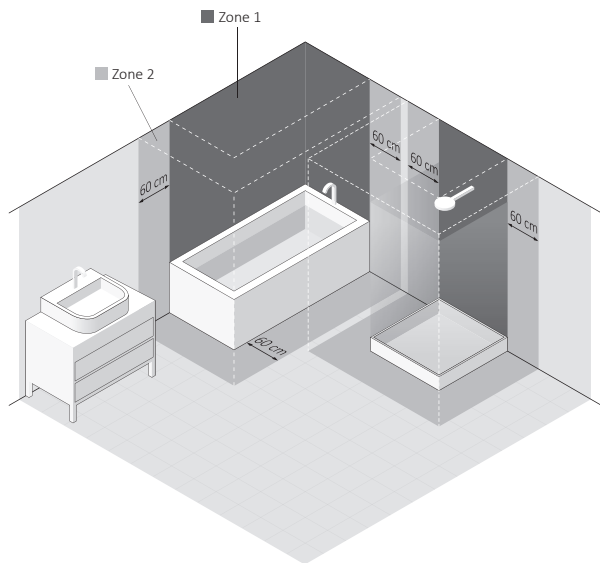
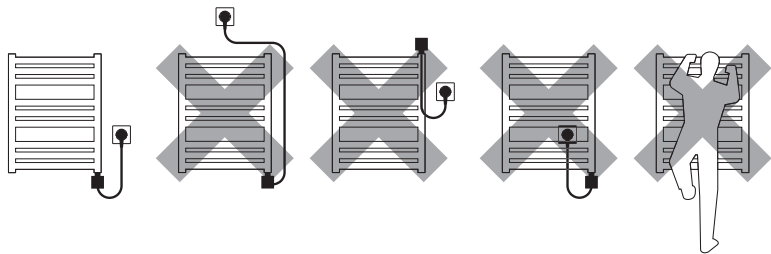

Kit résistances Électrique

Consignes de sécurité — installation

1. L'installation du kit résistances ne peut être effectuée que par un installateur professionnel.
2. Raccorder l'appareil uniquement à une installation électrique effectuée correctement (voir données sur la plaque signalétique).
3. Ne jamais laisser le câble d'alimentation toucher les éléments chauds du kit résistances ou du radiateur.
4. Ne pas mettre sous tension le radiateur lors du montage ou du démontage de celui-ci.
5. Ne pas intervenir à l'intérieur de l'appareil.
6. La puissance du kit résistances ne doit pas dépasser la puissance du radiateur suivant les paramètres 75/65/20°C du fabricant .

7. La pression dans le radiateur ne doit pas dépasser les 10 atm.
 - A) Version tout électrique : veuillez-vous assurer de laisser un coussin d'air approprié afin de compenser la dilatation du fluide caloporteur.
 - B) Version mixte (raccordé à l'installation eau chaude) veuillez laisser une vanne ouverte afin de laisser la libre dilatation thermique du fluide caloporteur.
8. L'appareil est destiné à un usage domestique et ne doit pas être utilisé à d'autres fins.
9. La mise en place du radiateur doit répondre aux normes et à la réglementation du pays en vigueur, dont emplacement et la distance admissible des endroits mouillés (voir le chapitre « Radiateur électrique — consignes de sécurité et d'usage »).

Consignes de sécurité — usage

1. Pour un bon fonctionnement, l'élément chauffant du kit électrique doit être entièrement immergé dans un liquide caloporteur.
2. Contrôler régulièrement si l'appareil n'a pas été endommagé et s'il est utilisé en toute sécurité.
3. Le câble d'alimentation endommagé, l'appareil ne peut être plus utilisé. Débrancher l'appareil et contacter le fabricant ou le distributeur le plus proche.
5. Le corps du radiateur ou le kit résistances peuvent atteindre des températures élevées. Rester prudent lors du contact avec l'appareil.
6. Ne jamais ouvrir le boîtier d'appareil.
7. Version mixte (raccordé à l'installation eau chaude) veuillez laisser une vanne ouverte afin de laisser la libre dilatation thermique du fluide caloporteur.
8. L'appareil peut être utilisé par des enfants de plus de 8 ans ou des personnes à capacité réduite seulement sous surveillance d'une tiers personne.

9. Protéger contre les enfants.
10. Entretien : nettoyer une fois l'appareil déconnecté du réseau eau chaude ou électrique.
11. Nettoyage de l'appareil par des enfants de moins de 8 ans seulement en surveillance.

Installation et démontage

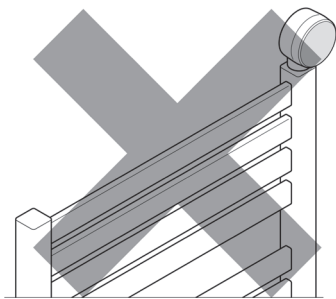
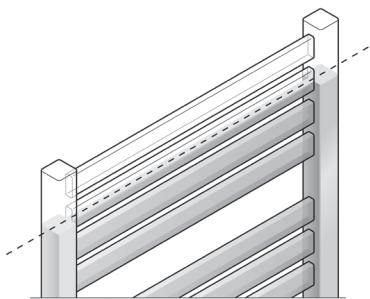

Des informations détaillées sur les différentes façons d'installer ou de démonter un kit résistances dans un radiateur sont disponibles auprès du fabricant ou de l'importateur (voir le bas de page à la fin du manuel). Ci-dessous la liste des exigences et des principes de base qui doivent être suivies pour assurer un fonctionnement fiable de l'appareil à long terme.

Afin d'assurer l'usage en toute sécurité, il est nécessaire d'assortir le kit résistances et le radiateur de telle sorte que la puissance nominale du kit soit inférieure à la puissance du radiateur pour des paramètres 75/65/20°C. Il est recommandé de sélectionner le kit résistances dans la plage de 70-100% de la puissance du radiateur dans les paramètres 75/65/20°C.

Avant d'installer et de mettre en marche l'appareil :

1. Lire attentivement le chapitre : *Consignes de sécurité — installation.*
2. Installer le kit résistances uniquement à l'aide d'une clé plate (taille  22).
3. Installer le kit en bas du radiateur, perpendiculairement aux tubes du radiateur, tout en gradant de l'espace nécessaire pour une circulation correcte du fluide caloporteur.
4. Utiliser uniquement les facteurs appropriés: de l'eau, des produits spéciaux à la base d'eau et de glycol utilisés dans le chauffage central, de l'huile : conformément aux exigences du fabricant du radiateur et du kit résistances.

5. Ne jamais mettre en marche le kit résistances si ce dernier n'est pas entièrement couvert du liquide.
6. S'assurer de laisser un coussin d'air approprié afin de compenser la dilatation du fluide caloporteur (version électrique) ou laisser une vanne ouverte afin de laisser la libre dilatation thermique du fluide caloporteur (version mixte).
7. Brancher le kit résistances selon le schéma :
 - a. Fil marron — phase (L).
 - b. Fil bleu — neutre (N).
8. Avant de remplir le radiateur du liquide s'assurer si la connexion radiateur- kit résistances reste étanche.
9. Installation doit être équipée des vannes permettant d'arrêter le radiateur.

Démontage de l'appareil :

1. Débrancher l'appareil et s'assurer si le radiateur n'est plus chaud.
2. Attention : radiateur rempli du liquide peut être assez lourd. Garder la prudence.
3. Avant le démontage s'assurer si l'eau du radiateur ou de l'installation ne provoquera des dommages (en cas de besoin couper des vannes adéquates, vider le radiateur, etc.).

Recyclage de l'appareil



Ne pas jeter l'appareil avec des déchets ménagers. Retourner-le au point de collecte et de recyclage d'appareils des équipements électriques et électroniques. En informe l'icône sur le produit, sur le mode d'emploi et sur l'emballage. Demander le vendeur ou contacter le fabricant pour trouver le point de collecte et de recyclage le plus proche. Merci de contribuer à la protection de l'environnement.

Entretien

- Débrancher l'appareil avant chaque nettoyage.
- Vérifier régulièrement le niveau du liquide dans le radiateur et maintenir la résistance complètement submergée.
- Nettoyer l'appareil avec un tissu propre et sec ou légèrement humide avec peu de détergent, sans des solvants et des abrasifs.

Manuel

Données techniques

Alimentation : 230 V / 50 Hz

Classe : II

Indice de protection du boîtier : IP x5

Type de la résistance chauffante : PTC

Type du raccordement électrique : — Câble droit avec fiche — PW — type Y
— Câble spirale avec fiche — SW — type Y
— Câble droit sans fiche* — PB — type Y

Raccordement au radiateur : thread G 1/2"

Pression maximale admissible 1.0 MPa
dans le radiateur :

Puissance nominale :	100	200	300	400	500	600	800	1000	1200	W
Longueur de la résistance chauffante :	165	220	260	350	350	465	600	670	810	mm

* Dispositif destiné à être connecté en permanence à l'installation (Il est nécessaire que le système électrique soit équipé d'un moyen de déconnecter l'appareil sur les deux pôles (entrefer de min. 3 mm).

Objectif de fonctionnement

Kit résistances est un appareil électrique destiné à être installé uniquement dans des radiateurs transformés en version électrique ou mixte servant de rechauffer des pièces ou de sécher des serviettes et des vêtements.

Fonctionnement

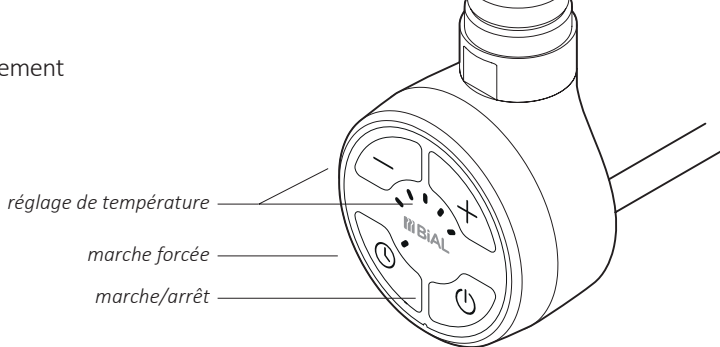

Appui de la touche \ominus met l'appareil en marche qui rechauffe le radiateur en se mettant en marche et en arrêt en alternance, tout en maintenant la chauffe dans la plage 30-100% de puissance nominale d'appareil.

Construction d'appareil (résistance chauffante PTC) protège contre les brûlures, autolimitant la température du radiateur à 60°C, quel que soit le réglage actuel (à condition que la puissance de la résistance est correctement adaptée à la puissance du radiateur — voir chapitre « Installation »).

Construction du kit résistances, ainsi que les propriétés physiques du fluide caloporteur provoquent le fait que les tubes en bas du radiateur (deux derniers en particulier) peuvent avoir la température diverse par rapport au reste des tubes. Cet effet est tout à fait naturel.

Réglage de la puissance de chauffe

Pour le confort thermique désirable, définir le niveau approprié de la puissance de chauffe (touches \oplus et \ominus). Il est possible de définir 1 de cinq niveaux de la puissance de chauffe 30-40-60-80-100% de la puissance nominale.

Le choix de chaque puissance supérieure provoque le fait que la diode suivante s'allume.

Fonction timer

Fonction TIMER permet de programmer l'appareil pour qu'il chauffe pendant 2 heures avec de la puissance diverse, p.ex. pour sécher une serviette. Deux heures passées, l'appareil se remet en travail d'avant la mise en mode TIMER.

Pour activer la fonction TIMER appuyer la touche **⏸** (possible également quand l'appareil est en arrêt). L'appareil se met en marche avec la puissance actuellement réglée. Il est possible de la modifier à tout moment, aussi durant le travail d'appareil **⊕** ou **⊖**).

Si avant la mise en marche via cette fonction l'appareil a été en arrêt, il s'arrêtera automatiquement une fois la période de deux heures terminée.

Si avant la mise en marche de la fonction marche forcée, l'appareil était en marche, p.ex. avec du réglage 2, le réglage de marche forcée a été modifié manuellement vers la réglage p.ex., une fois les deux heures passées, l'appareil reprend le réglage 2.

Attention : L'appareil en marche, fonction marche forcée mise en marche sans modifier son réglage de chauffe, une fois les

deux heures passées il n'y aura aucun changement. L'appareil va chauffer selon le réglage actuel.

Afin d'arrêter la fonction TIMER, appuyer la touche **⏸**. Arrêt et la mise en marche d'appareil via la touche **⏸** désactive également la fonction TIMER.

Fonction anti-freeze (protection contre le gel)

Si l'appareil est arrêté et la température dans l'environnement du capteur de température descend au-dessous du seuil 6°C, l'appareil se mettra automatiquement en marche, afin de protéger le fluide caloporteur contre le gel.

Fonction ANTIFREEZE active, est indiquée par le clignotement de la diode centrale.

Guide de dépannage

Problème	Cause probable	Action recommandée
Appareil est branché, aucune diode n'est allumée, kit ne chauffe pas.	Problème du raccordement ou de l'alimentation.	Vérifier le raccordement du câble d'alimentation et si la tension est correcte.
Appareil chauffe malgré la mise en arrêt via la touche {on/off}.	Partie électronique en panne.	Débrancher appareil, laisser refroidir, brancher à nouveau.
Si le problème se répète, contacter le Vendeur.		

Conditions de garantie

1. La garantie concerne le kit résistance fabriqué par BIAL d.o.o. Nom du modèle et les caractéristiques sont indiqués sur l'emballage.
2. Client confirme l'état non défectueux d'appareil à la réception. En cas d'un défaut quelconque, il est obligé d'en informer le Vendeur. Dans le cas contraire, on estimera que le produit n'a pas été défectueux. Cela concerne en particulier la surface du boîtier.
3. La période de garantie est de 24 mois à compter de la date d'achat mais pas plus de 36 mois de la date de fabrication.
4. La base de l'application de garantie est la carte de garantie accompagnée d'une preuve d'achat. Le fabricant se réserve le droit de refuser l'application de la garantie si ces documents ne sont pas présentés ou sont incomplets..
5. La garantie ne s'applique pas en cas des endommagements causés par:
 - montage ou démontage incorrect (non respect des signes du présent mode d'emploi)
 - usage de la résistance chauffante à des buts auxquels elle n'a pas été destinée
 - intervention des personnes non autorisées sur le produit
 - faute du Client après la réception du produit.
6. Le réseau d'installation doit être équipé des vannes d'arrêt permettant le démontage du radiateur ou du kit résistance sans vider le fluide caloporteur de toute installation. Problèmes ou coûts causés par l'absence de telles vannes, ne sont pas pris en charge par BIAL.
7. Le mode d'emploi joint fait la partie intégrale de la présente garantie. Il est recommandé d'en prendre connaissance avant tout usage d'appareil.
8. La fabricant s'engage à remédier au défaut dans les 14 jours ouvrables à compter de la date de réception à l'usine du produit endommagé.
9. Si la réparation de l'appareil s'avère impossible, le fabricant s'engage à le remplacer par le produit neuf et identique.

Električni grijač

Upute za sigurnu montažu i upotrebu

1. Električni radijator nije dopušteno montirati ispod električne utičnice.
2. Vaš električni radijator mora biti napunjen odgovarajućom količinom tekućine. U slučaju istjecanja tekućine ili potrebe za njenom dopunom kontaktirajte vašeg dobavljača.
3. Uređaj nije opremljen mjerачem sobne temperature. Ovaj uređaj nemojte koristiti bez nadzora u malim prostorijama ako se u njima nalaze djeca ili osobe s posebnim potrebama. Ako su navedene osobe pod stalnim nadzorom, možete uređaj koristiti i u malim prostorijama.
4. Električni grijač nije igračka. Djeci mlađoj od 3 godine uređaj ne smije biti dostupan bez nadzora odrasle osobe.

Djeca u dobi od 3 do 8 godina mogu rukovati uređajem pod uvjetom da je on pravilno montiran i priključen na električnu mrežu. Djeca moraju biti pod nadzorom odraslih, odnosno, odrasli ih moraju osposobiti za korištenje uređaja i upoznati ih s opasnostima.

5. Pozor: Neki dijelovi radijatora mogu biti vrel i prouzročiti opekline. Posebna pozornost je potrebna ako su prisutna djeca ili osobe s posebnim potrebama.
6. Ako uređaj koristite za sušenje odjeće ili ručnika, osigurajte da tkanine budu oprane u vodi i izbjegavajte dodir s agresivnim kemikalijama.
7. U cilju sigurnosti jako male djece radijator montirajte tako da vanjska cijev radijatora od poda bude udaljena najmanje 600 mm.
8. Uređaj mora montirati i priključiti stručna osoba, sukladno važećim zakonima, sigurnosnim zahtjevima i drugim propisima.
9. Sve instalacije s kojima je uređaj povezan moraju ispunjavati zahtjeve propisane zakonom i odgovarajućim propisima koji su na snazi u državi u kojoj se uređaj instalira.

10. Električni nastavci i električni adapteri ne smiju se koristiti za napajanje električnog grijača.
11. Električna instalacija na koju je grijač priključen mora biti projektirana za odgovarajući napon i imati zaštitnu sklopku (R.C.D.) 30 mA.

Za raščlanjivanje polova koristite se napravom »omni-pole« čiji kontakti trebaju biti namješteni na međusobnoj udaljenosti od najmanje 3 mm.

12. Uređaj opremljen priključnim kablom bez utikača može se instalirati u kupaonici, u zoni 1, u skladu sa odredbama odgovarajućeg zakona i drugih propisa za ugradnju električnih uređaja u vlažnim prostorima.

Druge verzije uređaja mogu se ugrađivati u zonu 2 ili izvan te zone.

13. Uređajem se mora upravljati isključivo onako kako je navedeno u uputama.
14. Osigurajte da električni radijator bude montiran na zid u skladu s uputama.
15. Molimo da ove upute proslijedite do krajnjeg korisnika.

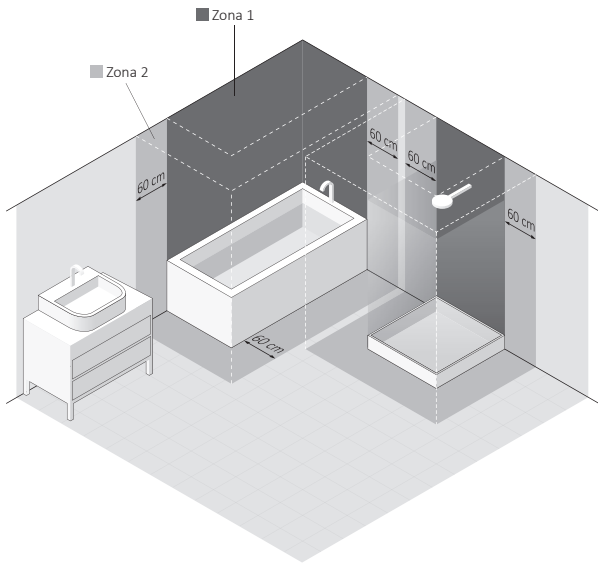
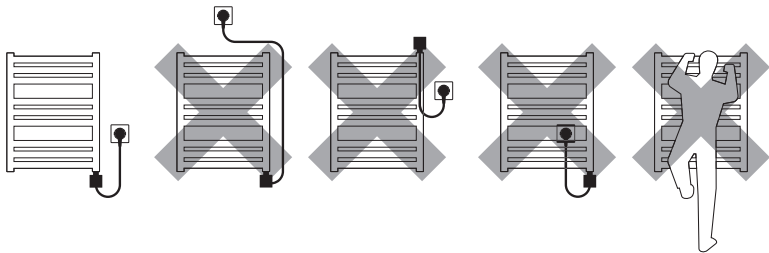

Električni grelec

Sigurnosni zahtjevi — montaža

1. Montažu i priključivanje električnog grijača treba obaviti isključivo osoba koja je stručno osposobljena za to.
2. Uređaj priključite na ispravnu električnu instalaciju (pogledajte tehničke podatke električnog grijača)
3. Nemojte dopustiti da napojni kabel dodiruje dijelove električnog grijača ili radijatora.
4. Prije nego što počnete montažu ili demontažu uređaja, uvjerite se da električni grijač nije priključen na električnu mrežu.
5. Ne otvarajte kućište uređaja — bilo kakvo posezanje u unutrašnjost uređaja poništava tvorničko jamstvo.
6. Snaga električnog grijača ne smije premašiti nominalnu toplotnu snagu radijatora za parametre 75/65/20°C.
7. Tlak u radijatoru ne smije prelaziti 10 atm. Osigurajte da u električnom radijatoru postoji zaštitni zračni jastuk. U slučaju priključivanja električnog radijatora i na

toplovodnu mrežu ostavite jedan otvoren ventil kako biste spriječili povećanje tlaka zbog termičke ekspanzije tekućine.

8. Uređaj je namijenjen samo za kućnu upotrebu.
9. Priklučci i instalacije uređaja trebaju da budu izvedeni u skladu s lokalnim zakonodavstvom i propisima za priključivanje na električnu mrežu uključujući i moguće dozvole. Poštujte propise koji se odnose na sigurnosne zone u kupaonici.

Sigurnosni zahtjevi — upotreba

1. Tijekom rada električni grijač mora biti potpuno potopljen u tekućini koja se zagrijeva (vodi).
2. U cilju sigurnosti redovito kontrolirajte uređaj i provjerite da ne postoji kakvo oštećenje.
3. U slučaju oštećenja priključnog kabla uređaj se ne smije koristiti. Uređaj tada isključite i kontaktirajte proizvođača ili distributera.
4. Spriječite prodor vode u kućište električnog grijača.
5. Električni grijač i radiator mogu se zagrijati do visokih temperatura.

Molimo imajte to na umu i izbjegavajte kontakte s vrelim dijelovima uređaja.

6. Ne otvarajte kućište električnog grijača.
7. U slučaju priključivanja na toplovodnu mrežu, osigurajte da ventil na radijatoru bude stalno otvoren.
8. Osigurajte da djeca starija od 8 godina i osobe s posebnim potrebama uređajem upravljaju pod nadzorom odrasle osobe.

9. Ovaj uređaj nije igračka. Osigurajte da uređaj ne bude u doseg djece.
10. Za vrijeme čišćenja i održavanja uređaj mora biti isključen iz električne mreže.
11. Djeca mlađa od 8 godina uređaj mogu čistiti samo uz odgovarajući nadzor.

Namjena uređaja

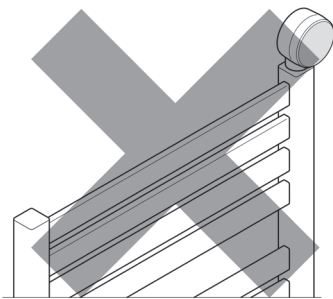
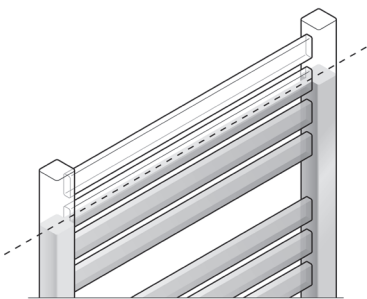

Podrobnije informacije o različitim načinima ugradnje i demontaže električnog grijača u radiator su dostupne kod proizvođača ili uvoznika (pogledajte informacije na kraju ovih uputa). U nastavku su predočeni osnovni zahtjevi i preporuke, koje morate poštovati da biste osigurali dugoročan i pouzdan rad proizvoda.

Za siguran rad uređaja izlazna snaga grijača uvijek mora biti niža od nominalne snage radijatora za radne parametre 75/65/20°C. Preporučujemo da odaberete električni grijač čija snaga iznosi približno 80% vrijednosti maksimalne nominalne snage radijatora u koji se grijač ugrađuje.

Prije montaže i prvog korištenja:

1. Pročitajte poglavlje *Sigurnosni zahtjevi — montaža*.
2. Za ugradnju električnog grijača u radiator koristite se odgovarajućim zavijačem (br. 🛠️ 22).
3. Električni grijač mora biti ugrađen u donji dio radijatora, vertikalno u cijev kako biste omogućili odgovarajuću cirkulaciju tekućine koja se zagrijeva.
4. Za punjenje radijatora upotrebljavajte odgovarajuću tekućinu (voda, posebni proizvodi koji se zasnivaju na mješavini vode i glikola za upotrebu u toplovodnim mrežama, ulje koje odgovara zahtjevima proizvođača radijatora i električnog grijača).

- Električni grijač ne uključujte ako drška električnog grijača nije u cijelosti potopljena u grijaću tekućinu.
- Budite sigurni da u u gornjem dijelu radijatora postoji odgovarajući zračni jaštuk koji onemogućuje povećanje tlaka u radijatoru (kod priključenja na toplovodnu mrežu ventil mora biti stalno otvoren).
- Kod priključenja na električnu mrežu poštujujte dodatne zahtjeve.
 - Smeđa žica — priključuje se na fazni vodič (L).
 - Plava žica — priključuje se na vodič nulte faze (N).
- Prije punjenja radijatora grijaćom tekućinom provjerite da je električni grijač ugrađen pravilno i da je zaptiven.

Upozorenja prije demontaže

- Prije početka demontaže električni grijač isključite iz električne mreže i provjerite da radijator nije vreo.
- Pozor: Radijator napunjen grijaćom tekućinom može biti jako težak. Prije demontaže radijatora poduzmite odgovarajuće sigurnosne mjere.
- Prije demontaže zatvorite odgovarajuće ventile te iz njega isпустite vodu kako biste izbjegli moguća oštećenja.

Odlaganje proizvoda



Ovaj se proizvod ne smije odlagati u kontejnere za smeće. Odložite ga na odgovarajuće sabirna mjesta namijenjena za recikliranje električnih i elektroničkih uređaja. Na to ukazuje simbol koji se nalazi na proizvodu, uputama i ambalaži proizvoda. Informaciju o sabirnim mjestima za odlaganje uređaja potražite kod lokalnih vlasti, distributera ili na prodajnom mjestu na kojem ste uređaj kupili. Hvala vam što pomažete očuvanju čistoga okoliša.

Održavanje

- Prije početka održavanja uređaj uvijek isključite iz električne mreže.
- Povremeno kontrolirajte količinu grijaćeg medija u radijatoru i omogućite da cijelo grijaće tijelo bude potopljeno u vodi.
- Proizvod čistite suhom ili vlažnom krpom. Ako je to potrebno, upotrijebite jako malu količinu sredstva za čišćenje koje ne sadrži štetne otopine i abrazive.

Upute

Specifikacija

Snaga: 230 V / 50 Hz

Razred zaštite: II

Razred zaštite kućišta [IP]: IP x5

Tip grijaćeg elementa: PTC

Tipovi priključnih kabela: — ravni kabel s utikačem — PW — type Y
— spiralni kabel s utikačem — SW — type Y
— ravni kabel bez utikača* — PB — type Y

Priključna dimenzija na radiator: G 1/2"

Maksimalni dozvoljeni tlak 1.0 MPa
u radiatoru:

Nazivna snaga:	100	200	300	400	500	600	800	1000	1200	W
Duljina grijaćeg elementa:	165	220	260	350	350	465	600	670	810	mm

* Uređaj je namijenjen za trajno priključenje na električnu mrežu (mora biti omogućena raščlanjenost električnog priključka na oba pola, minimalna udaljenost 3 mm).

Namjena

Električni grijač je uređaj namijenjen za ugradnju isključivo u radijatore (samostalne ili priključene na električnu mrežu), koji služe za zagrijavanje prostora i sušenje ručnika ili odjeće.

Radnja

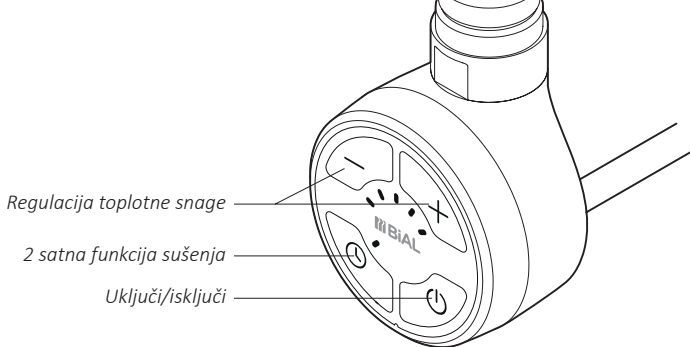

Pritiskom na gumb ⊕ uključite električni grijač nakon čega on počinje grijati. Samoregulacijskim uključivanjem i isključivanjem električni grijač osigurava izlaznu toplotnu snagu radijatora u rasponu od 30-100% nominalne snage električnog grijača.

Električni grijač (koji sadrži grijaći element PTC) oblikovan je tako da onemogućuje opekline pri dodiru radijatora jer automatski održava temperaturu na 60% bez obzira na trenutnu podešenost (omogućuje da izlazna toplotna snaga grijača bude u skladu s toplotnom snagom radijatora).

Konstrukcija radijatora kao i karakteristike električnog grijača u radijatoru utječu na način raspodjele topline — temperature radijatora. Temperatura na donjem dijelu radijatora (osobito na dvjema najnižim točkama) može biti niža nego na gornjem dijelu radijatora. To je normalna pojava.



Podešavanje željene toplotne snage

Da biste postigli željenu temperaturu prostora, postavite stupanj zagrijanosti pomoću gumba ⊕/⊖. Možete podesiti stupanj grijanja od 1 do 5 što znači 30-40-60-80-100% nominalne toplotne snage.

Odabir željene razine prikazuje upaljena dioda.

TIMER

Funkcija TIMER omogućuje podešavanje električnog grijača da grije 2 sata različitom izlaznom snagom grijanja što je pogodno npr. za sušenje ručnika. Nakon 2 sata električni grijač se automatski vraća u stanje podešenosti prije uključivanja te 2 satne funkcije.

Funkcija TIMER aktivira se pritiskom na gumb  (pa i u slučaju ako je električni grijač isključen). Uređaj će početi grijati na postavljenoj stupnji grijanja. Stupanj grijanja možete promijeniti (pomoću gumba  i ). Ako je električni grijač prije uključivanja funkcije TIMER bio isključen, po isteku postavljenog vremena grijač će se automatski isključiti.

Ako je prije uključivanja funkcije TIMER uređaj bio podešen na stupanj 2, a zatim na razinu 4, poslije dva sata grijač će se automatski vratiti na stupanj 2.

Upozorenje: Ako je grijač uključen, a po uključivanju funkcije TIMER ne promijenite stupanj grijanja, nakon 2 sata neće biti promjena. Električni grijač će uvijek raditi na prvom stupnju grijanja.

Sprječavanje zamrzavanja

Kad je uređaj isključen i indikator temperature električnog grijača ustanovi pad temperature ispod 6°C, električni grijač će se automatski ponovno uključiti. Ta funkcija onemogućuje zamrzavanje grijačeg medija (tekućine) u radijatoru. Na aktiviranje te funkcije ukazuje bljeskajuća dioda na sredini uređaja.

Rješavanje problema

Problem	Mogući uzrok	Rješenje
Uređaj je uključen, nijedna dioda ne svijetli.	Problemi s priključivanjem	Provjerite priključak na električnu mrežu.
Uređaj grije unatoč pritisku na gumb [x].	Elektronika ne radi ispravno.	Isključite uređaj. Pričekajte da se radijator potpuno ohladi. Ponovno priključite uređaj.
Ako se problem ponovi, molimo kontaktirajte lokalnog distributera.		

Garancijska izjava

1. Predmet ove garancije je električni grijač BIAL d.o.o. Ime i vrsta modela navedeni su na ambalaži.
2. Preuzimanjem ovog uređaja pri kupovini kupac potvrđuje punu vrijednost proizvoda. U slučaju da budu ustanovljene neke nepravilnosti, kupac o tome treba odmah izvijestiti prodavača. U suprotnom smatrat će se da je proizvod u trenutku preuzimanja bio ispravan. To se poglavito odnosi na nepravilnosti i oštećenja na kontrolnoj ploči.
3. Garancijski rok proizvoda je 24 mjeseca od datuma kupovine, ali ne više od 36 mjeseci od datuma proizvodnje.
4. Reklamacije će se uvažavati na temelju garancijskog lista i računa o prodaji. U slučaju da kupac ne predoči te dokumente, proizvođač ima pravo odbiti reklamaciju.
5. Garancija ne obuhvaća nepravilnosti koje su posljedica:
 - nepravilne montaže, upotrebe i demontaže (ako nisu izvedene prema uputama).
 - neprimjerenog korištenja električnog grijača (n.p.r. u svrhu koju za taj proizvod proizvođač nije naveo)
 - rukovanja proizvodom od strane neovlaštenih osoba
 - oštećenja i pogrešaka koje je prouzročio kupac-korisnik nakon kupovine i preuzimanja proizvoda.
6. Na instalaciji sustava za grijanje trebaju biti ugrađeni zaporni ventili koji omogućuju montažu i demontažu električnog grijača, a da pri tome nije potrebno pražnjenje grijaćeg medija iz cijelog sustava. Nepravilnosti i dodatne troškove koji su posljedica neugradnje takvih ventila zatvarača BIAL neće priznati kao predmet reklamacije.
7. Priložene upute za upotrebu su sastavni dio Garancije. Molimo pažljivo pročitajte upute prije montaže i korištenja proizvoda.
8. Proizvođač je dužan otkloniti greške na proizvodu u roku od 14 dana od prijema reklamacije i preuzimanja proizvoda u svojim poslovnim prostorima.
9. U slučaju da greška ne može biti otklonjena, proizvođač je dužan zamijeniti proizvod novim koji ima iste funkcije i tehničke parametre.

Radiatore elettrico

Guide to safe installation and use.

1. Non installare il radiatore sotto la presa di corrente.
2. Il radiatore elettrico deve essere riempito con una quantità accuratamente misurata di liquido. In caso di perdita del liquido di riscaldamento o per qualsiasi altra informazione, contattare il rivenditore.
3. Il dispositivo non è dotato di un regolatore di temperatura ambiente. Non utilizzarlo in piccole stanze dove possono esserci persone disabili (incapaci di lasciare la stanza), a meno che sia previsto un costante controllo.
4. Il dispositivo elettrico non è un giocattolo. Ai bambini sotto i 3 anni non deve essere consentito di stare nelle immediate vicinanze del dispositivo senza la supervisione di un adulto.

I bambini dai 3 agli 8 anni, se sono supervisionati o sono stati addestrati per operare in sicurezza e per com-

prendere i rischi, possono azionare il dispositivo solo quando questo è correttamente installato e collegato.

5. Nota: Durante il funzionamento, alcune parti del radiatore possono essere molto calde e possono causare scottature. Prestare particolare attenzione alla presenza di bambini o di persone con disabilità.
6. Se il dispositivo è usato come asciugatore di vestiti e di asciugamani, assicurarsi che i capi da asciugare siano stati lavati in sola acqua, evitando il contatto con qualunque prodotto chimico corrosivo.
7. Al fine di proteggere i bambini molto piccoli, installare il radiatore elettrico in modo tale che il tubo più basso sia ad almeno 600 mm sopra il pavimento.
8. Il dispositivo deve essere installato solo da un installatore qualificato in conformità con tutte le normative vigenti in materia di sicurezza e con le altre norme locali.
9. Tutti gli impianti a cui è collegato il dispositivo devono essere conformi alle normative vigenti nel paese, sia per l'installazione che per l'utilizzo.
10. Le prolunghe di cavi elettrici o gli adattatori elettrici non devono essere utilizzati per alimentare il dispositivo.

11. È obbligatorio che l'impianto elettrico a cui è collegato il dispositivo abbia il giusto differenziale di corrente e il relè di sovracorrente (RCD) di 30 mA.

È anche obbligatorio un interruttore omipolare che scolleghi il dispositivo su tutti i poli, la cui distanza di separazione deve essere di almeno 3mm.

12. Il dispositivo equipaggiato con un cavo di alimentazione senza la spina elettrica può essere installato nel bagno nella Zona 1, come definito dalle normative vigenti, soggetto a supplementari normative riguardanti gli impianti elettrici in ambienti umidi.

Le altre versioni del dispositivo possono essere installate nella Zona 2 o successive.

13. Il dispositivo è raccomandato per gli usi unicamente descritti nel manuale.
14. Assicurarsi che il radiatore sia stato installato sulla parete conformemente al suo manuale di installazione.
15. Si prega di inoltrare questo manuale di istruzioni all'utente finale.

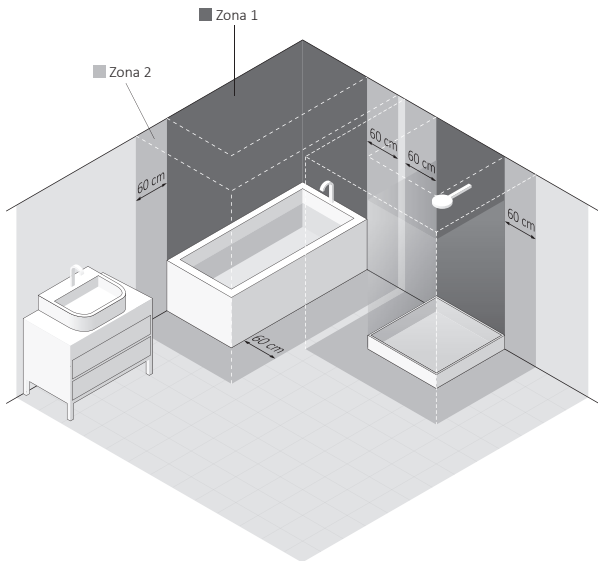
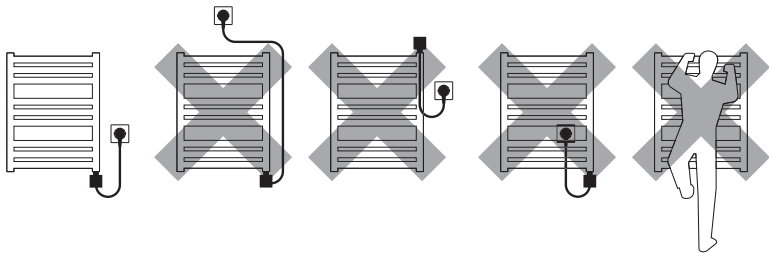

Elemento elettrico riscaldante

Requisiti di sicurezza — installazione

1. Il montaggio e il collegamento dell'elemento riscaldante deve essere eseguito solo da un installatore qualificato.
2. Collegare l'unità ad un appropriato impianto elettrico (consultare i dati sulla targhetta).
3. Assicursi che il cavo di alimentazione non tocchi le parti calde dell'elemento riscaldante o del radiatore.
4. Prima di installare o di rimuovere il dispositivo, assicurarsi che sia scollegato dall'impianto elettrico.
5. Non aprire il dispositivo — qualsiasi interferenza con i componenti interni invaliderà la garanzia.

6. La potenza termica della resistenza non deve superare la potenza termica dei radiatori secondo i parametri 75/65/20° C.
7. La pressione nel radiatore non deve superare le 10 atm. Per evitare un accumulo eccessivo di pressione causato dall'espansione termica del liquido, nei radiatori elettrici assicurarsi di lasciare un'adeguata quantità d'aria (cuscino d'aria), mentre nei radiatori misti, cioè collegati agli impianti di riscaldamento, lasciare una valvola aperta.
8. Il dispositivo è destinato solo all'uso domestico.
9. Il montaggio e l'installazione del dispositivo deve essere eseguito in conformità a tutte le normative locali per la sicurezza elettrica, compreso l'installazione nelle sole posizioni consentite, mantenendo le zone elettriche del bagno.

Requisiti di sicurezza — uso

1. La resistenza del dispositivo deve essere completamente immersa nel liquido durante il suo funzionamento.
2. Controllare regolarmente che il dispositivo non sia danneggiato per assicurarsi che sia sicuro da usare.
3. Se il cavo di alimentazione è stato danneggiato il dispositivo non deve essere utilizzato. Scollegare il dispositivo e contattare il produttore o il distributore.
4. Non permettere che la custodia dell'elemento riscaldante venga sommerso o bagnato.
5. L'elemento riscaldante e il radiatore possono raggiungere temperature elevate.

Si prega di essere prudenti — evitare il contatto diretto con le parti calde delle apparecchiature.

6. Non aprire la custodia dell'elemento riscaldante.
7. Nei radiatori misti, cioè collegati all'impianto di riscaldamento, assicurarsi sempre che una valvola del radiatore rimanga aperta.

8. Assicurarsi che i minori di 8 anni o chi non abbia sufficienti conoscenze siano supervisionati se utilizzano il dispositivo.
9. Il dispositivo non è un giocattolo. Tenere fuori dalla portata dei bambini.
10. Il dispositivo deve essere scollegato dall'impianto elettrico durante la pulizia e la manutenzione.
11. La pulizia effettuata da bambini di età inferiore agli 8 anni è consentita solo sotto opportuna supervisione.

Installazione o rimozione

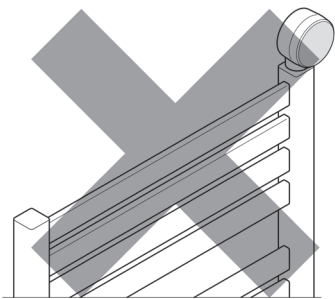
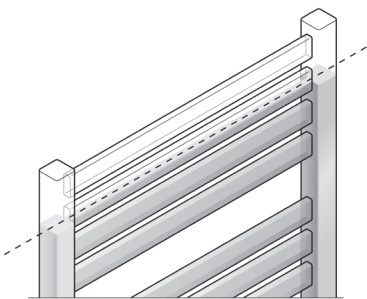

Le informazioni dettagliate circa le differenti modalità di installazione o di rimozione dell'elemento riscaldante del radiatore sono disponibili dal produttore o dall'importatore (vedere le note alla fine del manuale). Di seguito elenchiamo alcuni requisiti e principi base che devono essere seguiti per garantire un funzionamento affidabile e a lungo termine.

Per garantire un funzionamento sicuro, il livello di potenza termica della resistenza deve essere sempre inferiore a quella del radiatore per i parametri 75/65/20° C. Si consiglia di scegliere la resistenza con la potenza termica di circa il 80% fino ad un massimo del 100% della potenza termica del radiatore dove l'elemento riscaldante deve essere installato.

Prima dell'installazione o del primo utilizzo:

1. Leggere il capitolo *Requisiti di sicurezza — installazione*.
2. Montare l'elemento riscaldante con la chiave corretta (misura  22).
3. L'elemento riscaldante deve essere installato nella parte inferiore del radiatore, perpendicolare ai tubi del radiatore, preservando lo spazio necessario alla corretta circolazione del liquido di riscaldamento.
4. Utilizzare un adeguato liquido di riscaldamento per il riempimento del radiatore (acqua, prodotti speciali a base di acqua e glicole per l'utilizzo in impianti di riscaldamento, olio conforme con i requisiti del produttore del radiatore e dell'elemento riscaldante).

5. Non accendere il dispositivo se la resistenza non è completamente immersa nel liquido di riscaldamento del radiatore.
 6. Per evitare un accumulo eccessivo di pressione causato dall'espansione termica del liquido, nei radiatori elettrici assicurarsi di lasciare un'adeguata quantità d'aria (cuscino d'aria), mentre nei radiatori misti, cioè collegati agli impianti di riscaldamento, lasciare una valvola aperta.
 7. Seguire le seguenti istruzioni quando si collega il dispositivo all'impianto elettrico:
 - a. Filo marrone — Fase (L)
 - b. Filo blu — Neutro (N)
 9. Prima del riempimento del radiatore con il liquido di riscaldamento, assicurarsi che l'elemento riscaldante sia stato montato correttamente per garantire la tenuta stagna.
3. Prima dello smontaggio, chiudere le valvole appropriate e drenare il radiatore per evitare qualsiasi eventuale danno causato dalla acqua rimasta all'interno del radiatore.

Smaltimento del prodotto



Questo prodotto non deve essere smaltito come rifiuto generico ma deve essere portato nel punto di raccolta per il riciclo delle apparecchiature elettriche ed elettroniche. Questa informazione è fornita dal simbolo sul prodotto, sul manuale e sull'imballaggio. L'informazione sul punto appropriato per lo smaltimento dei dispositivi utilizzati può essere fornito dal proprio distributore locale o dal produttore del prodotto. Vi ringraziamo per l'impegno verso la tutela dell'ambiente.

Manutenzione

Note prima della rimozione:

1. Prima dello smontaggio permanente, scollegare il dispositivo dall'impianto elettrico ed assicurarsi che il radiatore non sia caldo.
 2. Siate consapevoli che un radiatore riempito con del liquido può essere molto pesante. Quando si sposta il radiatore, assicurarsi che si prendano tutte le necessarie precauzioni di sicurezza.
- Prima di eseguire la manutenzione, staccare sempre la spina dell'unità dalla rete elettrica.
 - Verificare periodicamente il livello del liquido nel radiatore e assicurarsi che la resistenza sia completamente sommersa.
 - Pulire il prodotto solo con un panno asciutto o umido, o con una piccola quantità di detersivi, che non contenga solventi o sostanze abrasive.

Manuale

Specifiche

Alimentazione: 230 V / 50 Hz

Classe di isolamento elettrico: II

Grado di protezione: IP x5

Tipologia della resistenza elettrica: PTC

Tipo di collegamento elettrico: — Cavo dritto con spina — PW — Tipo Y
— Cavo a spirale con spina — SW — Tipo Y
— Cavo dritto senza spina* — PB — Tipo Y

Attacco del radiatore: filetto G 1/2"

Massima pressione consentita nel radiatore: 1.0 MPa

Potenza nominale:	100	200	300	400	500	600	800	1000	1200	W
Lunghezza della resistenza elettrica:	165	220	260	350	350	465	600	670	810	mm

* Dispositivo destinato ad essere collegato permanentemente all'impianto elettrico (deve essere possibile scollegare il dispositivo su entrambi i punti di polarità (un traferro di min. 3 mm)

Scopo

L'elemento riscaldante è un dispositivo elettrico destinato esclusivamente al montaggio nei radiatori (autonomi o collegati all'impianto di riscaldamento) per il riscaldamento di interni, o per l'asciugatura di vestiti ed asciugamani.

Funzionamento

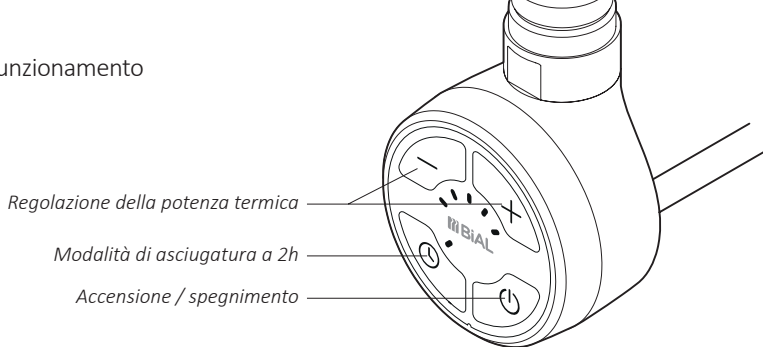



Premendo il pulsante  si accende il dispositivo, in seguito alla quale, la resistenza inizia a riscaldarsi. Accendendosi e spegnendosi regolarmente da solo, il dispositivo regola la potenza termica del radiatore ad una potenza media, come impostato dall'utente entro 30-100% della potenza termica nominale del dispositivo.

Il progetto del dispositivo prevede l'utilizzo della resistenza PTC che protegge l'utente dai danni dovuti al surriscaldamento, limitando automaticamente la temperatura del radiatore a 60°C, indipendentemente dall'impostazione corrente (a condizione che la resa termica della resistenza sia stata correttamente dimensionata con la resa termica del radiatore).

Il design del dispositivo oltre alle caratteristiche fisiche del liquido di riscaldamento all'interno del radiatore influenzano il mo-

do in cui il calore viene distribuito nel radiatore — la temperatura dei tubi inferiori del radiatore (specialmente i due situati nella parte inferiore del radiatore) può essere inferiore alla temperatura delle restanti parti del radiatore — questo è un fenomeno normale.



Regolazione della potenza termica desiderata:

Per ottenere la temperatura ambiente desiderata, si prega di impostare il giusto livello termico del dispositivo (pulsanti  / ). È possibile impostare uno dei cinque livelli termici: 30-40-60-80-100% della potenza termica nominale.

La selezione di ogni livello successivo è indicato dall'accensione dei successivi diodi.

Funzione del TIMER



La funzione del TIMER consente la programmazione del dispositivo per riscaldare per 2 ore con una potenza termica diversa, ad esempio per asciugare un asciugamano. Dopo questo periodo di tempo il dispositivo ritorna automaticamente alla regolazione precedente a quella dell'attivazione della funzione del TIMER a 2 ore.

La funzione del TIMER è attivata premendo il pulsante  (anche quando il dispositivo è spento). Il dispositivo inizierà a lavorare con la potenza termica attualmente impostata. Le regolazioni possono essere modificate come desiderato mentre il dispositivo è in funzione (pulsanti  e ).

Se il dispositivo era spento prima che la modalità del TIMER fosse stata attivata, si spegnerà automaticamente al termine della funzione del TIMER.

Se il dispositivo era impostato, ad esempio, alla regolazione 2 prima che la modalità del TIMER fosse stata attivata, e viene quindi modificata alla regolazione 4, il dispositivo tornerà alla regolazione 2 dopo 2 ore.

Attenzione: se il dispositivo è acceso e le impostazioni non vengono modificate dall'attivazione della funzione del TIMER, le impostazioni non cambieranno dopo le 2 ore. Il dispositivo funzionerà ancora con la stessa regolazione.

Premere il pulsante  in qualsiasi momento per fermare la modalità del TIMER. Spegnendo e riaccendendo il dispositivo con il pulsante  verrà anche disattivata la funzione del TIMER.

FUNZIONE ANTIGELO (Protezione antigelo)

Quando il dispositivo è spento e la temperatura intorno al sensore scende sotto i 6°C, il dispositivo si accende automaticamente. Questo per evitare che il liquido di riscaldamento all'interno del radiatore si geli. L'attivazione della modalità antigelo è indicata dal lampeggiamento del diodo LED centrale.

Risoluzione problemi

Problema	Possibile causa	Soluzione del problema
Il dispositivo è collegato all'elettricità, non si accende alcun diodo	Problema nel collegamento	Controllare il collegamento alla rete elettrica, controllare se l'alimentazione è corretta
Il dispositivo riscalda nonostante sia stato spento con il pulsante {on/off}	Problema di elettronica	Scollegare completamente il dispositivo dall'elettricità ed attendere che il radiatore si raffreddi. Riaccendere il dispositivo.
Se il problema persiste contattare il distributore locale.		

Termini e condizioni di garanzia

1. Il soggetto di questa garanzia è l'elemento di riscaldamento BIAL d.o.o. Il nome del modello e le caratteristiche del prodotto sono specificate sulla confezione.
2. Accettando il dispositivo al momento dell'acquisto, il Cliente conferma che il prodotto è di pieno valore. Il Cliente deve informare immediatamente il Venditore di eventuali anomalie riscontrate — altrimenti si intenderà che il prodotto era perfetto al momento dell'acquisto. Ciò si riferisce in particolare ad eventuali difetti o danni sulla custodia del pannello di controllo.
3. Il periodo di garanzia del Prodotto è di 24 mesi dalla data di acquisto, ma non più di 36 mesi dalla data di produzione.
4. Gli eventuali reclami fatti saranno elaborati sulla produzione della scheda di garanzia e della prova di acquisto. Il Produttore ha il diritto di respingere qualsiasi reclamo sulla base della non presentazione di uno dei suddetti documenti.
5. Questa garanzia non comprende eventuali guasti dovuti a:
 - installazione, uso e smontaggio non corretto (non in conformità con il manuale),
 - non corretto uso dell'elemento riscaldante (es. per qualsiasi scopo che non è specificato dal Produttore come previsto per questo tipo di prodotto),
 - prodotto gestito da persone non autorizzate,
 - eventuali guasti o danni causati dal Cliente dopo aver acquistato e accettato il Prodotto.
6. L'impianto di riscaldamento deve essere dotato di valvole di chiusura, consentendo lo smontaggio del radiatore o della resistenza e della sua testa di controllo senza la necessità di svuotare l'intero sistema del liquido di riscaldamento. Eventuali problemi o spese derivanti dalla mancanza di tali valvole nell'installazione non possono non essere utilizzati come pretesto per eventuali reclami nei confronti di BIAL.
7. Il Manuale del Prodotto allegato è un elemento integrante della Garanzia. Si prega di leggerlo attentamente prima dell'installazione e dell'uso del Prodotto.
8. Il Produttore è obbligato a rimuovere ogni difetto di produzione entro 14 giorni lavorativi dal ricevimento del dispositivo guasto nella sede del Costruttore.
9. Qualora la riparazione risultasse impossibile, il Produttore è obbligato a sostituire il prodotto difettoso con uno nuovo, una unità di intero valore con gli stessi parametri.

Электрический радиатор

Безопасный монтаж и использование.

1. Нельзя располагать радиатор непосредственно под электрической розеткой.
2. Электрический радиатор должен быть заполнен определенным количеством теплоносителя. В случае обнаружения недостатка теплоносителя, или в любом другом случае, требующим пополнения теплоносителя — необходимо связаться с Продавцом.
3. Это устройство не оснащено регулятором температуры помещения. Не следует использовать его в малых помещениях, если в них находятся люди, неспособные самостоятельно покинуть помещение, где не обеспечен постоянный надзор.

4. Электрический радиатор не является игрушкой. Дети в возрасте до трех лет не должны находиться в непосредственной близости от радиатора. Дети в возрасте от 3 до 8 лет могут самостоятельно пользоваться радиатором, только если он правильно установлен и подключен, а дети находятся под присмотром или же ранее были научены как безопасно пользоваться радиатором и каков риск.
5. Внимание: некоторые части радиатора могут быть очень горячими, и стать причиной ожога. Следует на это обратить особое внимание, если рядом есть дети или же люди с ограниченными способностями.
6. Если устройство используется для сушки вещей и полотенец — следует сушить лишь ткани выстиранные исключительно в воде.
7. В целях обеспечения безопасности маленьких детей, электрический радиатор для сушки вещей или полотенец должен быть установлен таким образом, чтобы нижняя трубка располагалась как минимум на расстоянии 600 мм от пола.

8. Устройство должно быть установлено исключительно квалифицированным специалистом, с соблюдением всех мер безопасности, и в соответствии с действующими правилами и нормами.
9. Все системы, в которых устанавливается устройство, должны соответствовать нормам и правилам, обязывающим на данной территории.
10. Для подключения электронагревателя нельзя использовать удлинитель или адаптеры для электрических розеток.
11. Следует убедиться в том, что электрическая сеть, к которой подключен электронагреватель, оснащена надлежащими выключателями перегрузки и замыкания тока (R.C.D.) с чувствительностью 30 мА. Обязательным также является наличие выключателя, позволяющего отключить устройство на всех полюсах, при помощи клемм, расположенных на расстоянии 3 мм.
12. Устройство с постоянным подключением к сети (без вилки) может быть установлено в ванной комнате в зоне 1 — определяемой соответствующими нормами, исключением могут стать ситуации предусмотренные отдельными положениями

и нормами. Устройства с остальными версиями подключений могут быть установлены в зоне 2 или за её пределами.

13. Следует использовать устройство исключительно в соответствии с его назначением, указанным в инструкции по применению.
14. Убедитесь в том, что радиатор был расположен на стене в соответствии с инструкцией по его монтажу.
15. Данный информационный материал следует передать конечному пользователю радиатора.

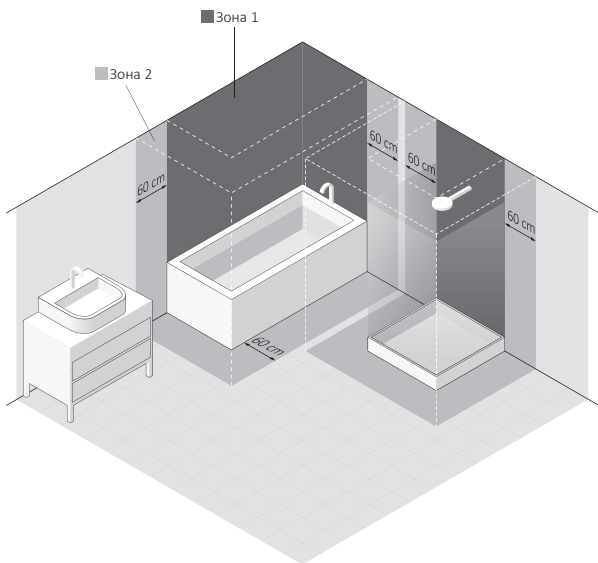
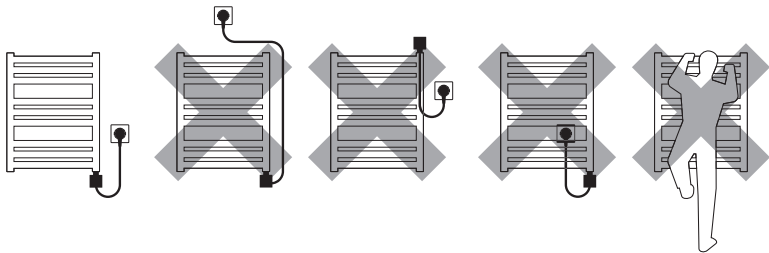

Электронагреватель

Требования безопасности — МОНТАЖ

1. Монтаж электронагревателя может производить исключительно специалист, обладающий соответствующим разрешением.
2. Подключать устройство следует только к соответствующим образом подготовленной системе (следует обратить внимание на номинальные данные электронагревателя).
3. Следует убедиться в том, что кабель питания не соприкасается с горячими элементами электронагревателя или радиатора.
4. Во время монтажа или демонтажа, устройство не может быть подключено к сети.
5. Запрещается вскрывать электронагреватель, вмешиваться в конструкцию.

6. Мощность электронагревателя не может превышать мощности радиатора при стандартных параметрах 75/65/20°С.
7. Давление в радиаторе не может превышать 10 атм. В электрическом радиаторе следует оставить воздушную подушку, а в радиаторе, подключенном к системе Ц.О. — 1 вентиль открытым, чтобы не допустить роста давления по причине расширения теплоносителя.
8. Устройство предназначено для использования в домашних условиях.
9. Монтаж устройства должен происходить согласно со всеми правилами безопасности, касающимися электрических устройств, что также касается допустимого места расположения устройства, расстояния от мест повышенной влажности.

Требования безопасности — Использование

1. Нагревательный элемент, во время работы, должен быть полностью погружен в теплоноситель.
2. Следует регулярно проверять, исправно ли устройство, безопасно ли его использование.
3. Если кабель поврежден, устройство не пригодно для использования. Следует отключить устройство от питания и связаться с Производителем или Дистрибьютором.
4. Нельзя допускать заливания корпуса электронагревателя водой.
5. Радиатор или электронагреватель могут нагреться до высоких температур. Следует соблюдать осторожность.
6. Нельзя вскрывать корпус.
7. Если электронагреватель работает в радиаторе, подключенном к системе Ц.О., следует убедиться, что один из вентилях всегда остается открытым.

8. Дети в возрасте старше 8 лет, а также люди с ограниченными умственными и физическими возможностями, могут самостоятельно пользоваться радиатором, если находятся под присмотром или же ранее были научены как безопасно пользоваться радиатором и каков риск.
9. Устройство не является игрушкой. Следует беречь его от детей.
10. Чистить устройство можно исключительно после отключения его от сети питания.
11. Дети младше 8 лет могут чистить устройство лишь под соответствующим присмотром.

Монтаж и демонтаж

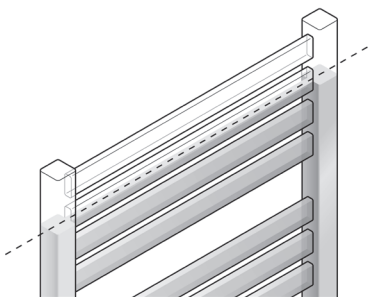

Подробную информацию о способах монтажа и демонтажа электронагревателя в радиаторе, можно получить у Производителя или Дистрибьютора (см. конец инструкции). Ниже приведены основные требования и правила, которых следует придерживаться, для обеспечения долгой, надежной работы устройства.

Электронагреватель должен быть подобран таким образом, чтобы его мощность соответствовала мощности радиатора при стандартных параметрах 75/65/20°С. Советуем подбирать электронагреватель в диапазоне 70-100% мощности радиатора при параметрах 75/65/20°С.

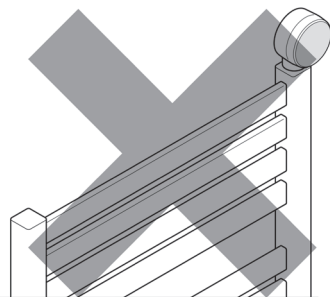

На что следует обратить внимание перед монтажом или первым включением:

1. Следует прочесть раздел: *Требования безопасности — Монтаж*.
2. Вкручивать электронагреватель следует исключительно при помощи соответствующего плоского ключа (размер  22).
3. Электронагреватель следует располагать в нижней части радиатора, перпендикулярно поперечным трубкам, оставляя необходимое пространство для правильной циркуляции теплоносителя.
4. Следует использовать соответствующие теплоносители (вода, специальные жидкости на основе воды и гликоля, предназначенные для использования в системах

- Ц.О., масла, параметры которых соответствуют требованиям Производителя радиатора и электронагревателя.
- Нельзя включать электронагреватель, если он не полностью погружен в теплоноситель.
 - Следует защитить радиатор от возможного чрезмерного роста давления внутри (воздушная подушка в электрическом радиаторе, открытый один из вентилях в системе Ц.О.).
 - При подключении устройства с постоянным подключением к сети (без вилки), следует помнить:
 - Коричневый кабель — фаза (L).
 - Голубой кабель — нейтральный (N).
 - Перед наполнением радиатора теплоносителем следует убедиться, что соединение радиатора и электронагревателя герметично.
- Перед началом демонтажа следует убедиться, что теплоноситель, находящийся внутри радиатора и/или в системе, не нанесёт какого-либо вреда (следует закрыть нужные вентили, слить теплоноситель из радиатора и т.д.).

Утилизация



Данный продукт является электрическим устройством, и не может быть утилизирован вместе с другими коммунальными отходами. После окончания использования, следует оставить устройство в пункте сбора и переработки электроники и электрических устройств. Подробную информацию об утилизации можно получить в пункте продажи или у Производителя. Благодарим за вклад в охрану окружающей среды.

Уход

На что следует обратить внимание перед демонтажом:

- Перед началом демонтажа следует отключить устройство от электрической сети, и убедиться, что радиатор не слишком горячий.
 - Внимание! Радиатор, наполненный теплоносителем, может быть очень тяжелым. Следует соблюдать осторожность.
- Перед началом чистки устройства, следует отключить его от сети питания.
 - Время от времени следует проверять количество теплоносителя в радиаторе, так как нагревательный элемент всегда должен быть полностью погружен в теплоноситель.
 - Протирать устройство следует сухой или влажной тряпкой, можно с использованием малого количества моющего средства без содержания растворителя или абразивных веществ.

Инструкция использования

Технические данные

Питание: 230 V / 50 Hz

Класс изоляции: II

Степень защиты корпуса: IP x5

Тип нагревательного элемента: PTC

Обозначение модели — кабель прямой с вилкой — PW — тип Y
(тип кабеля): — кабель спиральный с вилкой — SW — тип Y
— кабель прямой без вилки* — PB — тип Y

Резьба радиатора: G 1/2"

Максимально допустимое давление в радиаторе: 1.0 МПа

Доступные мощности:	100	200	300	400	500	600	800	1000	1200	W
Длина нагревательного элемента:	165	220	260	350	350	465	600	670	810	mm

* Устройство с постоянным подключением к сети- без вилки . Обязательным является наличие выключателя, позволяющего отключить устройство на всех полюсах, при помощи клемм, расположенных на расстоянии 3 мм.

Предназначение

Электронагреватель является электрическим прибором отопления, предназначенным исключительно для монтажа в коллекторе радиатора (автономного

или подключенного к системе Ц.О), в целях обогрева помещений или сушения одежды и полотенец.

Использование

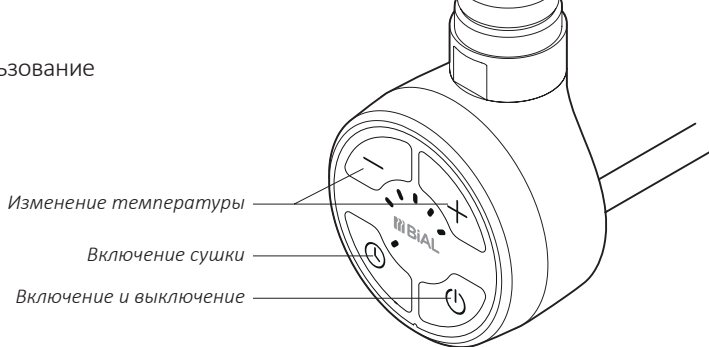

После включения \odot электронагреватель нагревает радиатор до заданной температуры. После ее достижения, электронагреватель будет включаться лишь время от времени для поддержания указанной температуры. Конструкция электронагревателя, как и физические параметры теплоносителя, являются причиной того, что нижние трубки радиатора (особенно нижние две) могут быть значительно холоднее остальных — это нормальное явление.

Регулировка температуры отопления

Для достижения желаемого уровня теплового комфорта в помещении задайте необходимый уровень мощности работы электронагревателя. (клавиши \oplus / \ominus). Можно установить один из пяти уровней 30-40-60-80-100%. Выбор очередно-

го, высшего уровня мощности сигнализирует очередной горящий светодиод.

Функция сушки

СУШКА включает устройство на 2 часа, напр. для того, чтобы высушить полотенце. По истечении этого времени, электронагреватель самостоятельно возвращается к режиму работы, который был актуален до момента включения СУШКИ.

СУШКА включается нажатием клавиши \odot (также, если электронагреватель выключен). Устройство начнет обогрев с актуально установленной мощностью. Температуру обогрева можно изменять в любой момент (клавиши \oplus и \ominus). Если перед включением СУШКИ электронагреватель был выключен, то по истечении времени сушки, устройство отключится самостоятельно.

Если перед включением СУШКИ электронагреватель был установлен например на режим 2, а после включения СУШКИ установлено например режим 4, то по истечении двух часов электронагреватель самостоятельно вернется к режиму 2.

Внимание! Если электронагреватель включен, а после нажатия клавиши СУШКА режим не будет изменён то по истечении двух часов не будет никаких изменений.

Для того, чтобы прервать СУШКУ, следует нажать на клавишу . Выключение и повторное включение электронагревателя

нажатием клавиши  также деактивирует эту функцию.

Функция АНТИФРИЗ (защита от замерзания)

Если электронагреватель выключен, а датчик зафиксирует понижение температуры ниже 6°C, произойдет автоматическое включение электронагревателя, для того, чтобы не допустить замерзания теплоносителя внутри радиатора. Включение функции АНТИФРИЗ сигнализирует мигание диода по середине.

Решение проблем

Проблема	Потенциальная причина	Решение проблемы
Электронагреватель включен в розетку, ни один диод не горит, электронагреватель не греет.	Проблема с подключением.	Следует проверить соединение кабеля, вилки и электрической розетки.
Электронагреватель греет несмотря на выключение клавишей	Повреждение электроники.	Следует отключить устройство от сети, и подождать пока оно полностью остынет. После чего вновь включить.
Если проблему не удалось решить — следует связаться с Продавцом.		

Условия гарантии

1. Предметом гарантии является электронагреватель производст ва BIAL d.o.o. Название модели и параметры указаны на упаковке.
2. Покупая устройство, Клиент подтверждает полноценность продукта. В случае обнаружения каких-либо недостатков, следует проинформировать об этом Продавца — в противном случае будет считаться, что Продавец продал качественный товар без недостатков. В особенности это касается качества покрытия корпуса электронагревателя.
3. Срок гарантии составляет 24 месяца от даты покупки, но не более 36 месяцев от даты производства.
4. Основанием для предоставления гарантии является гарантийный талон вместе с документом, подтверждающим факт покупки. Непредоставление хотя бы одного из выше указанных документов, дает Производителю право отказать в предоставлении гарантии.
5. Гарантия не распространяется на повреждения, возникшие в результате монтажа или демонтажа не соответствующих инструкции, в результате использования нагревательного элемента в несоответствии с условиями приложенной инструкции по применению, а также, возникшие по вине Клиента после получения товара от Продавца.
6. Система должна быть оснащена отсекающими вентилями, позволяющими демонтировать радиатор или электронагреватель без необходимости полного слива теплоносителя. За проблемы или расходы, возникшие в связи с отсутствием таких вентилей в системе Производитель ответственности не несет.
7. Прилагаемая инструкция по применению продукта является частью гарантии. Поэтому следует внимательно ознакомиться с ее содержанием до начала использования устройства.
8. Рассмотрение претензий и жалоб происходит в течение 14 рабочих дней от даты предоставления устройства Производителю
9. Если ремонт устройства не представляется возможным, Производитель обязуется предоставить новый исправный экземпляр устройства с теми же параметрами.

Električni radiator

Navodila za varno montažo in uporabo.

1. Električni radiator ni dovoljeno montirati pod električno vtičnico.
2. Vaš električni radiator mora biti napolnjen pazljivo z zadostno količino tekočine. V primeru odtekanja tekočine ali v primeru drugih napaka kontaktirajte vašega dobavitelja.
3. Naprava ni opremljena z merilnikom kontrole sobne temperature.

Ne uporabljajte teh naprav v manjših prostorih, kjer se nahajajo otroci ali osebe s posebnimi potrebami brez nadzora. Le če so osebe pod stalnim nadzorom, lahko uporabljate napravo tudi v teh primerih.

4. Električni grelci niso igrača. Otroci mlajši od 3 let ne smejo imeti dostopa do naprave brez nadzora odrasle osebe.

Otroci v starosti med 3 in 8 let lahko upravljajo napravo le pod pogojem, da je naprava pravilno montirana in priključena na električno omrežje. Otroci morajo biti pod nadzorom odraslih oz. jih morajo odrasli usposobiti za ravnanje z napravo in seznaniti z nevarnostmi.

5. Pazi: Nekateri deli radiatorja so lahko zelo vroči in lahko povzročijo opekline. Posebna pozornost je potrebna ob prisotnosti otrok ali oseb s posebnimi potrebami.
6. Če je naprava namenjena za sušenje oblek ali brisač, zagotovite, da so tkanine oprane in čiščene z vodo, v izogib kontakta z agresivnimi kemikalijami.
7. Da zagotovite varnost zelo majhnih otrok, montirajte radiator tako, da je spodnja cev radiatorja oddaljena od tal najmanj 600 mm.
8. Naprava mora biti montirana in priključena s strani strokovne osebe — monterja, skladno z veljavno zakonodajo, varnostnimi zahtevami in drugimi predpisi.
9. Vse instalacije, s katerimi je povezana naprava, morajo ustrezati zahtevam zakonodaje in predpisom, ki so veljavni v državi montaže in uporabe izdelka.
10. Električni podaljški in električni adapterji naj se ne uporabljajo za napajanje električnega grelca.

11. Električna inštalacija, na katero je priključen električni grelec, mora zagotavljati ustrezno napetost in tokovno varovanje (R.C.D.) 30 mA.

Za razčlenitev polov uporabljajte »omni-pole« napravo, ki ima kontakte nameščene v medsebojni oddaljenosti najmanj 3 mm.

12. Naprava, opremljena s priključnim kablom brez vtikača, je lahko v kopalnici inštalirana v coni 1, kot zahteva lokalna zakonodaja ali drugi varnostni predpisi za vgradnjo električnih naprav v vlažnih prostorih.

Druge verzije naprav so lahko inštalirane v cono 2 ali izven te cone.

13. Naprava se mora upravljati izključno samo tako, kot je navedeno v navodilih.
14. Zagotovite, da bo električni radiator montiran na zid skladno z navodili.
15. Prosim posredujte in predajte to navodilo končnemu uporabniku.

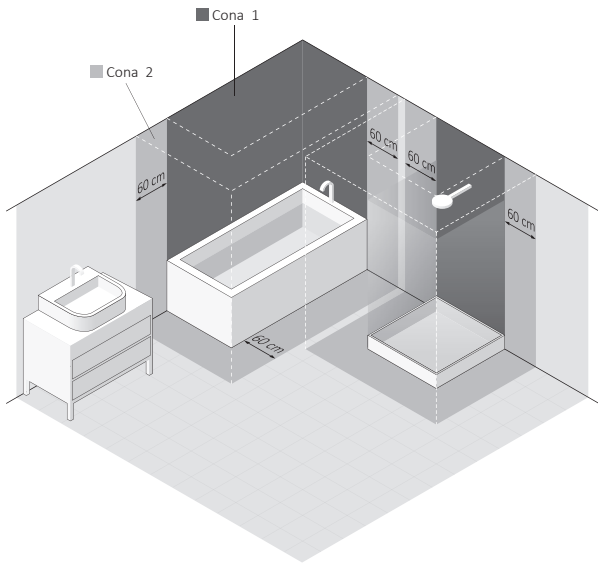
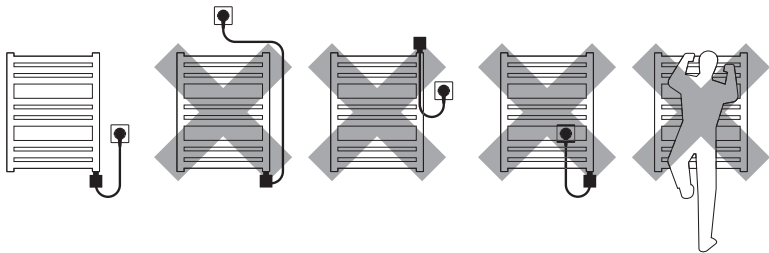

Električni grelni element

Varnostne zahteve — montaža

1. Montaža in priključitev električnega grelca naj bo izvedena izključno s strani strokovno usposobljenega inštalaterja.
2. Priključite napravo na ustrezno električno instalacijo (glej tehnične podatke električnega grelca).
3. Zagotovite, da se napajalni kabel ne dotika vročih delov električnega grelca ali radiatorja.
4. Preden pričnete z montažo ali demontažo naprave se prepričajte, da električni grelec ni priključen na električno omrežje.
5. Ne odpirajte ohišja naprave, kakršenkoli poseg v notranjosti naprave izniči garancijo.
6. Moč električnega grelca ne sme presegati nominirane toplotne moči radiatorja pri parametrih 75/65/20°C.

7. Tlak v radiatorju ne sme presegati 10 atm. Zagotovite, da je v električnem radiatorju zadosten volumen zračne blazine. V primeru priključitve električnega radiatorja tudi na toplovodno omrežje, pustite en ventil odprt, da preprečite povečevanje tlaka pri termični ekspanziji tekočine.
8. Naprava je namenjena samo za domačo uporabo.
9. Priključke in instalacije je potrebno izvesti skladno z lokalno zakonodajo in varnostnimi predpisi za priključitev na električno omrežje, vključno z morebitnimi dovoljenji. Upoštevajte predpise za varnostne cone v kopalnicah.

Varnostne zahteve — uporaba

1. Električni grelec mora biti v času obratovanja popolnoma potopljen v grelni tekočini (vodi)
2. Za varno uporabo redno kontrolirajte napravo in preverjajte, da ni poškodovana.
3. V primeru poškodbe priključnega kabla se naprava ne sme uporabljati. Izključite napravo in kontaktirajte proizvajalca ali dobavitelja.
4. Preprečite, da pride do vdora vode v ohišje električnega grelca.
5. Električni grelec in radiator lahko grejeta pri visokih temperaturah. Prosimo, bodite previdni in se izogibajte kontakta z vročimi deli naprav.
6. Ne odpirajte ohišja električnega grelca.
7. V primeru priključitve na toplovodno omrežje zagotovite, da je vedno odprt en ventil na radiatorju.
8. Zagotovite, da otroci starejši od 8 let in osebe s posebnimi potrebami, upravljajo z napravo pod nadzorom odrasle osebe.

9. Ta naprava ni igrača. Zagotovite, da naprava ni v dosegu otrok.
10. Naprava mora biti izključena iz električnega omrežja v času čiščenja in vzdrževanja.
11. Otroci mlajši od 8 let lahko čistijo naprave samo pod ustreznim nadzorom.

Namembnost naprave

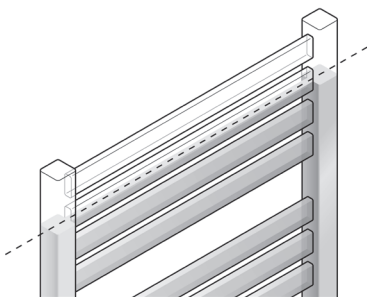

Podrobnejše informacije o različnih načinih vgradnje in demontaže električnega grelca v radiator so na voljo pri proizvajalcu ali dobavitelju (glejte informacije na koncu teh navodil). V nadaljevanju so predstavljene osnovne zahteve in priporočila, ki jih morate upoštevati, da zagotovite dolgotrajno in zanesljivo delovanje izdelka.

Da zagotovite varno obratovanje mora biti izhodna moč grelca vedo nižja kot nominirana moč radiatorja, pri obratovalnih parametrih 75/65/20°C. Priporočamo, da izberete električni grelec z močjo približno 80% vrednosti maksimalne normirane moči radiatorja, v katerega vgrajujete grelec.

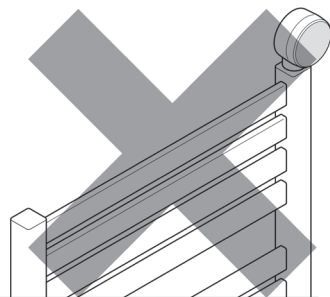

Pred montažo in prvo uporabo:

1. Preberite poglavje *Varnostne zahteve — montaža*.
2. Vgradite v radiator električni grelec z uporabo ustreznega ključa (št. 22).
3. Električni grelec mora biti vgrajen v spodnji del radiatorja, vertikalno v cev, da zagotovite zadostno cirkulacijo grelne tekočine.
4. Uporabite ustrezno tekočino za polnjenje radiatorja (voda, posebni izdelki, ki bazirajo na mešanici vode in glikola za uporabo v toplovodnih omrežjih, olje, ki ustreza zahtevam proizvajalca radiatorja in električnega grelca.

5. Ne vključite električnega grelca če grelna palica električnega grelca ni popolnoma potopljena v grelni tekočini.
6. Zagotovite zadostno zračno blazino v zgornjem delu radiatorja, da preprečite naraščanje tlaka v radiatorju (pri priključitvi na toplovodno omrežje mora biti vedno odprt en ventil).
7. Upoštevajte dodatne zahteve pri priključitvi na električno omrežje.
 - a. rjava žica — priključitev na fazni vodnik (L)
 - b. modra žica — priključitev na nevtralni vodnik (N)
8. Pred polnjenjem radiatorja z grelno tekočino preverite, da je električni grelec vgrajen pravilno in da je vodotesen.

Opozorila pred demontažo.

1. Pred pričetkom demontaže izključite električni grelec iz električnega omrežja in preverite, da radiator ni vroč.
2. Opozorilo. Radiator napolnjen z ogrevalno tekočino je lahko zelo težak. Pred demontažo radiatorja izvedite ustrezne varnostne ukrepe.
3. Pred demontažo zaprite vse ventile in izpuste, da preprečite izlitje in poškodbe.

Odlaganje izdelkov



Ta izdelek ne sme biti odvržen v zabojnik z gospodinjstvi odpadki. Odložite ga na ustreznih zbirnih točkah, namenjenih recikliranju električnih in elektronskih naprav.

To informacijo sporoča simbol na izdelku, navodilih in na embalaži izdelka. Informacijo o zbirnih mestih, za odpadne naprave, poiščite pri lokalnih oblasteh, distributerjih ali na prodajnem mestu, kjer ste napravo kupili. Hvala vam ker pripomorete k čistejšemu in zdravemu okolju.

Vzdrževanje

- Pred pričetkom vzdrževanja vedno izključite napravo iz električnega omrežja.
- Periodično kontrolirajte količino grelnega medija v radiatorju in zagotovite, da je grelni element popolnoma potopljen.
- Čistite izdelek s suho ali vlažno krpo. Če je potrebno, uporabite zelo malo količino čistilnih sredstev, ki naj ne vsebujejo topil in abrazivih delcev.

Navodila

Specifikacija

Moč: 230 V / 50 Hz

Razred zaščite: II

Razred zaščite ohišja: IP x5

Tip grelnega elementa: PTC

Tipi priključnih kablov: — ravni kabel z vtikačem — PW — tip Y
— spiralni kabel z vtikačem — SW — tip Y
— ravni kabel brez vtikača* — PB — tip Y

Priključna dimenzija na radiator: G 1/2"

Maksimalni dovoljen tlak 1.0 MPa
v radiatorju:

Nazivna moč:	100	200	300	400	500	600	800	1000	1200	W
Dolžina grelnega elementa:	165	220	260	350	350	465	600	670	810	mm

* Naprava je namenjena za trajno priključitev na električno omrežje (omogočena mora biti razčlenitev električne priključka na obeh polih, oddaljenost minimalno 3 mm).

Namen

Električni grelec je električna naprava, namenjena za vgradnjo izključno v radiator (samostojen ali priključen na električno omrežje), ki služi kot element za ogrevanje prostora in sušenje brisač ali oblačil.

Obratovanje

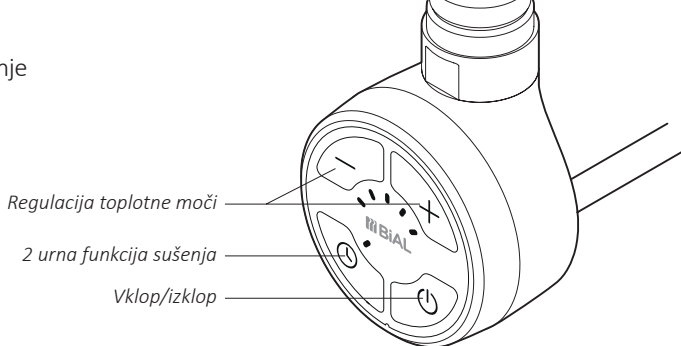



S pritiskom na gumb  vključite električni grelec, ki prične z gretjem. Z samoregulacijo električni grelec zagotavlja izhodno toplotno moč radiatorja v razponu od 30-100% nominalne moči električnega grelca.

Zasnova električnega grelca (ki vsebuje PTC grelni element) preprečuje opekline ob dotiku radiatorja, saj avtomatsko vzdržuje temperaturo na 60°C, ne glede na trenutno nastavitev (zagotavlja, da se izhodna toplotna moč grelca ujema z toplotno močjo radiatorja).

Konstrukcija radiatorja kot tudi karakteristike električnega grelca v radiatorju vplivajo na to, kako se prerazporeja toplota-temperatura radiatorja. Na spodnjem delu radiatorja (še posebej na dveh najnižjih točkah radiatorja) je temperatura nižja kot na zgornjem delu radiatorja. To je povsem normalno.

Nastavitev želene toplotne moči

Da zagotovite želeno temperaturo prostora, nastavite stopnjo gretja s pomočjo gumbov  / . Nastavite lahko stopnje gretja od 1 do 5, kar pomeni 30-40-60-80-100% nominalne toplotne moči.

Izbiro željenega nivoja prikazuje prižgana dioda.

TIMER funkcija

TIMER funkcija omogoča nastavitev električnega grelca na 2 urno gretje z drugo izhodno močjo z namenom npr. sušenja brisač. Po izteku dveh ur se električni grelec avtomatsko vrne v stanje nastavitev pred vklopom 2urne funkcije.

TIMER funkcija se vklopi s pritiskom na gumb  (tudi v primeru, če je električni grelec izključen). Naprava bo pričela z gretjem

na nastavljeni stopnji gretja. Stopnjo gretja lahko spreminjate (s pomočjo gumbov ⊕ in ⊖). Če je bil električni grelec izklopljen, pred vklopom TIMER funkcije, se bo po izteku časa grelec izklopil avtomatsko.

Če je bila naprava nastavljena na stopnjo 2, pred vklopom TIMER funkcije, in je bila vmesno stopnja nastavljena na nivo 4, se bo po dveh urah grelec avtomatsko vrnil v stopnjo 2.

Funkcija proti zmrzali

Ko je naprava izključena, in ko senzor temperature električnega grelca zazna padec temperature pod 6°C, se bo električni grelec prižgal avtomatsko. Ta funkcija preprečuje, da bi grelni medij v radiatorju zmrznil. Aktivacijo proti zmrzalne funkcije prikazuje utripajoča dioda na sredini.

ODPRAVA NAPAK

Napaka	Možen vzrok	Rešitev
Naprava je vključena, nobena dioda ne svetí.	Težava s priključitvijo.	Preverite priključitev na električno omrežje.
Naprava greje kljub pritisku na [x] gumb.	Elektronika ne deluje pravilno.	Izključite napravo. Počakajte, da se radiator popolnoma ohladi. Ponovno priključite napravo.
Če se napaka ponovi, prosimo kontaktirajte vašega lokalnega dobavitelja.		

Garancijska izjava

1. Predmet te garancije je električni grelec BIAL d.o.o.. Ime in tip modela ter tehnični podatki so navedeni na embalaži.
2. S prevzemom naprave ob nakupu, kupec potrjuje prevzem brezhibnega izdelka. V primeru ugotovljenih poškodb ob nakupu naj o tem takoj obvesti prodajalca, v nasprotnem primeru se smatra, da je kupec prevzel izdelek ob nakupu nepoškodovan. To se nanaša predvsem na poškodbe na ohišju grelca.
3. Garancijska doba izdelka je 24 mesecev od datuma nakupa, vendar ne več kot 36 mesecev od datuma proizvodnje.
4. Uveljavljanje garancije bo obravnavano na podlagi garancijskega lista in računa o nakupu. Proizvajalec si pridružuje pravico zavrniti reklamacijo v primeru, da kupec teh dokumentov ne predloži.
5. Garancija ne zajema napak, ki so posledica:
 - nepravilne montaže, uporabe in demontaže (ni izvedeno skladno z navodili),
 - neustrezen namen uporabe električnega grelca (npr. za namen, ki ga za ta produkt proizvajalec ni specificiral)
 - z izdelkom je rokovala nepooblaščen oseba,
 - poškodb in napak, ki jih je povzročil kupec-uporabnik, po nakupu in prevzemu izdelka.
6. Instalacija ogrevalnega sistema naj bo opremljena z zapornimi ventili, ki omogočajo montažo in demontažo električnega grelca, brez da izpraznimo ogrevalni medij iz celotnega sistema. Napake ali dodatni stroški, ki so posledica nevarne gradnje takšnih zapornih ventilov, BIAL ne priznava kot predmet reklamacije.
7. Priložena Navodila za uporabo so sestavni del Garancije. Prosimo preberite navodila pozorno, predn pričneate z montažo in uporabo izdelka.
8. Proizvajalec je dolžan odpraviti napake na izdelku v 14 dneh po prejemu reklamiranega izdelka v prostore proizvajalca.
9. V primeru, da odprava napake ni možna, je proizvajalec dolžan zamenjati izdelek z novim, z enako funkcijo in tehničnimi parametri.

Električni radijator

Uputstva za bezbednu montažu i upotrebu.

1. Električni radijator nije dozvoljeno montirati ispod električne utičnice.
2. Vaš električni radijator mora biti napunjen odgovarajućom količinom tečnosti. U slučaju isticanja tečnosti ili potrebe za njenom dopunom kontaktirajte vašeg dobavljača.
3. Uređaj nije opremljen mjeračem sobne temperature.

Ovaj uređaj nemojte da koristite bez nadzora u malim prostorijama ako se u njima nalaze deca ili osobe sa posebnim potrebama. Ako su navedene osobe pod stalnim nadzorom, možete uređaj koristiti i u malim prostorima.

4. Električni grijač nije igračka. Deci mlađoj od 3 godine uređaj ne sme da bude dostupan bez nadzora odrasle osobe.

Deca u uzrastu od 3 do 8 godina mogu rukovati uređajem pod uslovom da je on pravilno montiran i priključen na električnu mrežu. Deca moraju da budu pod nadzorom odraslih, odnosno, odrasli ih moraju osposobiti za korišćenje uređaja i upoznati ih sa opasnostima.

5. Upozorenje: Neki delovi radijatora mogu da budu vreli i da uzrokuju opekotine. Naročita pažnja je potrebna ako su prisutna deca ili osobe sa posebnim potrebama.
6. Ako uređaj koristite za sušenje odeće ili peškira, obezbedite da tkanine budu oprane u vodi i izbegavajte dodir sa agresivnim hemikalijama.
7. U cilju bezbednosti jako male dece radijator montirajte tako da spoljna cev radijatora od poda bude udaljena najmanje 600 mm.
8. Uređaj mora montirati i priključiti stručna osoba, u skladu sa važećim zakonima, bezbednosnim zahtevima i drugim propisima.
9. Sve instalacije sa kojima je uređaj povezan moraju da ispunjavaju zahteve propisane zakonom i odgovarajućim propisima koji važe u državi u kojoj se uređaj instalira.

10. Električni nastavci i električni adapteri ne smeju da se koriste za napajanje električnog grejača.
11. Električna instalacija na koju je grejač priključen mora da bude projektovana za odgovarajući napon i da imati zaštitni prekidač (R.C.D.) 30 mA.

Za raščlanjavanje polova koristite napravu »omnipole« čiji kontakti trebaju da budu namešteni na međusobnoj udaljenosti od najmanje 3 mm.

12. Uređaj opremljen priključnim kablom bez utikača može se instalirati u kupatilu, u zoni 1, u skladu sa odredbama odgovarajućeg zakona i drugih propisa za ugradnju električnih uređaja u vlažnim prostorima.

Druge verzije uređaja mogu da se ugrađuju u zonu 2 ili van te zone.

13. Uređajem se mora upravljati isključivo onako kako je navedeno u uputstvima.
14. Obezbedite da električni radijator bude montiran na zid u skladu sa uputstvima.
15. Molimo da ova uputstva prosledite do krajnjeg korisnika.

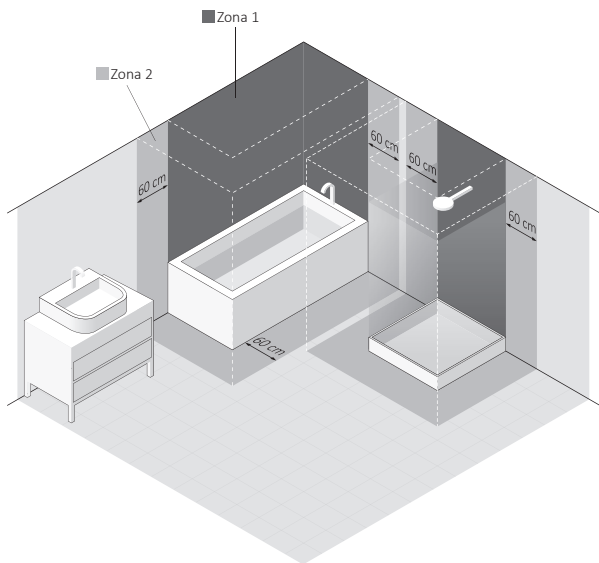
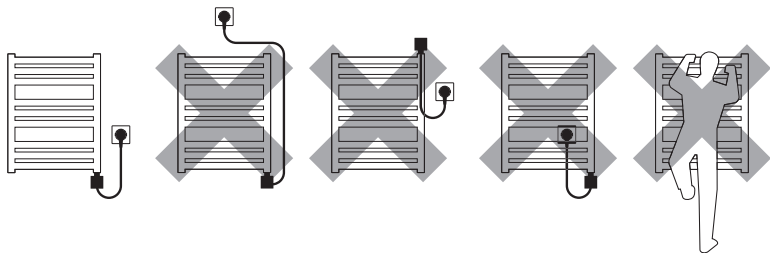

Električni grijač

Bezbednostni zahtevi — montaža

1. Montažu i priključivanje električnog grejača treba da obavlja isključivo osoba koja je stručno osposobljena za to.
2. Uređaj priključite na ispravnu električnu instalaciju (pogledajte tehničke podatke električnog grejača)
3. Nemojte dopustiti da kabl za napajanje dodiruje delove električnog grejača ili radijatora.
4. Pre nego što počnete montažu ili demontažu uređaja, uverite se da električni grejač nije priključen na električnu mrežu.
5. Ne otvarajte kućište uređaja — bilo kakvo posezanje u unutrašnjost uređaja poništava fabričku garanciju.
6. Snaga električnog grejača ne sme prelaziti nominalnu toplotnu snagu radijatora za parametre 75/65/20°C.

7. Pritisak u radijatoru ne sme da prelazi 10 atm. Obezbedite da u električnom radijatoru postoji zaštitni vazdušni jastuk. U slučaju priključivanja električnog radijatora i na toplovodnu mrežu ostavite jedan otvoren ventil kako biste sprečili povećanje pritiska zbog termičke ekspanzije tečnosti.
8. Uređaj je namenjen samo za upotrebu u domaćinstvu.
9. Priključci i instalacije uređaja treba da budu izvedeni u skladu sa lokalnim zakonodavstvom i propisima za priključivanje na električnu mrežu uključujući i eventualne dozvole. Poštujte propise koji se odnose na bezbednosne zone u kupatilu.

Bezbednostni zahtevi

— upotreba

1. Tokom rada električni grejač mora da bude potpuno potopljen u grejnoj tečnosti (vodi).
2. U cilju bezbednosti redovno kontrolišite uređaj i proverite da ne postoji kakvo oštećenje.
3. U slučaju oštećenja priključnog kabla uređaj se ne sme koristiti. Uređaj tada isključite i kontaktirajte proizvođača ili distributera.
4. Sprečite prodor vode u kućište električnog grejača.
5. Električni grejač i radiator mogu da se zagreju do visokih temperatura.

Molimo da to imate na umu te izbjegavajte kontakte sa vrelim delovima uređaja.

6. Ne otvarajte kućište električnog grejača.
7. U slučaju priključivanja na toplovodnu mrežu, obezbedite da ventil na radiatoru bude stalno otvoren.

8. Obezbedite da deca starija od 8 godina i osobe sa posebnim potrebama uređajem upravljaju pod nadzorom odrasle osobe.
9. Ovaj uređaj nije igračka. Obezbedite da se uređaj ne nalazi u domašaju dece.
10. Za vreme čišćenja i održavanja uređaj mora biti isključen iz električne mreže.
11. Deca mlađa od 8 godina uređaj mogu da čiste samo pod odgovarajućim nadzorom.

Namena uređaja

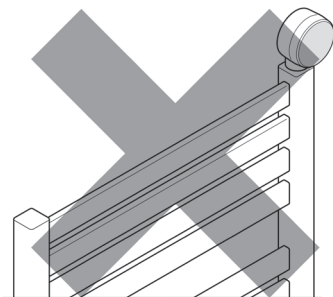
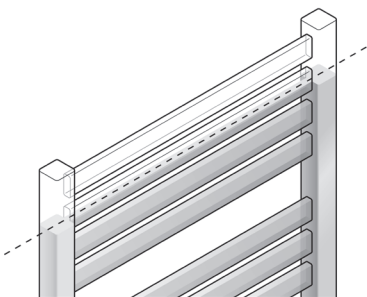

Podrobnije informacije o različitim načinima ugradnje i demontaže električnog grejača u radiator su dostupne kod proizvođača ili uvoznika (pogledajte informacije na kraju ovih uputstava). U nastavku su predloženi osnovni zahtevi i preporuke, koje morate poštovati da biste osigurali dugoročan i pouzdan rad proizvoda.

Za siguran rad uređaja izlazna snaga grejača uvek mora biti niža od nominalne snage radijatora za radne parametre 75/65/20°C. Preporučujemo da izaberete električni grejač čija snaga iznosi približno 80% vrednosti maksimalne nominalne snage radijatora u koji se grejač ugrađuje.

Pre montaže i prvog korišćenja.

1. Pročitajte poglavlje *Bezbednostni zahtevi — montaža*.
2. Za ugradnju električnog grijača u radiator koristite odgovarajući zavrtač (br. 22).
3. Električni grejač mora da bude ugrađen u donji deo radijatora, vertikalno u cev kako biste omogućili odgovarajuću cirkulaciju grejne tečnosti.
4. Za punjenje radijatora koristite odgovarajuću tekućinu (voda, posebni proizvodi koji se zasnivaju na mešavini vode i glikola za upotrebu u toplovodnim mrežama, ulje koje odgovara zahtevima proizvođača radijatora i električnog grejača).

- Električni grijač ne uključujte ako drška električnog grijača nije u celosti potopljena u grijaču tekućinu.
- Budite sigurni da u u gornjem delu radijatora postoji odgovarajući vazdušni jastuk koji sprečava povećanje pritiska u radijatoru (kod priključenja na toplovodnu mrežu ventil mora biti stalno otvoren).
- Kod priključenja na električnu mrežu poštujujte dodatne zahteve .
 - Smeđa žica — priključuje se na fazni provodnik (L).
 - Plava žica — priključuje se na provodnik nulte faze (N).
- Pre punjenja radijatora grejnom tečnošću proverite da je električni grejač ugrađen pravilno i da je zaptiven.

Upozorenja pre demontaže:

- Pre početka demontaže električni grejač isključite iz električne mreže i proverite da radijator nije vreo.
- Upozorenje: Radijator napunjen grejnom tečnošću može da bude jako težak. Pre demontaže radijatora preduzmite odgovarajuće bezbednosne mere.
- Pre demontaže zatvorite odgovarajuće ventile te iz njega isпустite vodu kako biste izbegli moguća oštećenja.

Odlaganje proizvoda



Ovaj proizvod se ne smije odlagati u kontejner za smeće. Odložite ga na odgovarajuće sabirna mesta namenjena za recikliranje električnih i elektronskih uređaja. Na to ukazuje simbol koji se nalazi na proizvodu, uputstvima i ambalaži proizvoda. Informaciju o sabirnim mestima za odlaganje uređaja potražite kod lokalnih vlasti, distributera ili na prodajnom mestu na kojem ste uređaj kupili. Hvala vam što pomažete očuvanju čiste životne sredine.

Održavanje

- Pre početka održavanja uređaj uvek isključite iz električne mreže.
- Povremeno kontrolišite količinu grejnog medija u radijatoru i omogućite da celo grejno telo bude potopljeno u vodi.
- Proizvod čistite suvom ili vlažnom krpom. Ako je potrebno, koristite jako malu količinu sredstva za čišćenje koje ne sadrži štetne otopine ni abrazive.

Uputstva

Specifikacija

Snaga: 230 V / 50 Hz

Razred zaštite: II

Razred zaštite kućišta [IP]: IP x5

Tip grejnog elementa: PTC

Tipovi priključnih kablova:

— ravni kabl sa utikačem	— PW	— tip Y
— spiralni kabl s utikačem	— SW	— tip Y
— ravni kabl bez utikača*	— PB	— tip Y

Priključna dimenzija na radijator: G 1/2"

Maksimalni dozvoljeni pritisak u radijatoru: 1.0 MPa

Nazivna snaga:	100	200	300	400	500	600	800	1000	1200	W
Dužina grejnog elementa:	165	220	260	350	350	465	600	670	810	mm

* Uređaj je namenjen za trajno priključenje na električnu mrežu (mora biti omogućena raščlanjenost električnog priključka na oba pola, minimalna udaljenost 3 mm).

Namena

Električni grejač je uređaj namenjen za ugradnju isključivo u radijatore (samostalne ili priključene na električnu mrežu), koji služe za zagrevanje prostora i sušenje peškira ili odeće.

Radnja

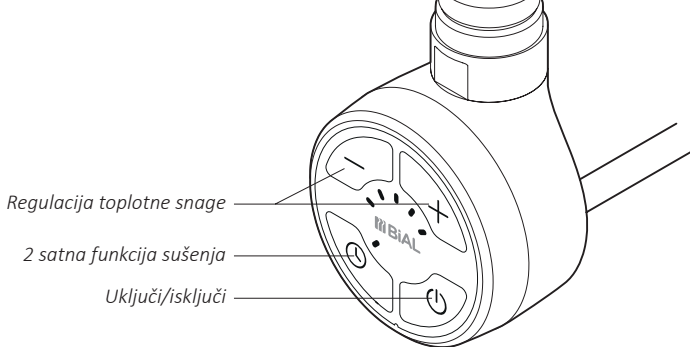



Pritiskom na tipku  uključite električni grejač nakon čega on počinje grejati. Samoregulacijskim uključivanjem i isključivanjem električni grejač obezbeđuje izlaznu toplotnu snagu radijatora u rasponu od 30-100% nominalne snage električnog grejača.

Električni grejač (koji sadrži grijaći element PTC) oblikovan je tako da onemogućuje opekotine pri dodiru radijatora jer automatski održava temperaturu na 60% bez obzira na trenutnu podešenost (omogućuje da izlazna toplotna snaga grejača bude u skladu sa toplotnom snagom radijatora).

Konstrukcija radijatora kao i karakteristike električnog grejača u radijatoru utiču na način raspodele toplote – temperature radijatora. Temperatura na donjem delu radijatora (naročito na dve najniže tačke) može da bude niža nego na gornjem delu radijatora. To je normalna pojava.

Podešavanje željene toplotne snage

Da biste postigli željenu temperaturu prostora, postavite stepen zagrevanja pomoću tipki  / . Stepen zagrevanja možete podešiti od 1 do 5 što znači 30-40-60-80-100% nominalne toplotne snage.

Izbor željenog nivoa prikazuje upaljena dioda.

TIMER

Funkcija TIMER omogućuje podešavanje električnog grejača da grije 2 sata različitom izlaznom snagom grejanja što je pogodno npr. za sušenje peškira. Nakon 2 sata električni grejač se automatski vraća u stanje podešenosti pre uključivanja te 2 sate funkcije.

Funkcija TIMER aktivira se pritiskom na tipku  (pa i u slučaju ako je električni grejač

isključen). Uređaj će početi grejati na postavljenom stepenu grejanja. Stepenu grejanja možete promeniti (pomoću tipki ⊕ i ⊖). Ako je električni grejač prije uključanja funkcije TIMER bio isključen, po isteku postavljenoj vremena grejač će se automatski isključiti.

Ako je pre uključanja funkcije TIMER uređaj bio podešen na stepen 2, a zatim na nivo 4, poslije dva sata grejač će se automatski vratiti na stepen 2.

Upozorenje: Ako je grejač uključen, a po uključanju funkcije TIMER ne promenite

stepen grejanja, nakon 2 sata neće biti promena. Električni grejač će uvek raditi na prvom stepenu grejanja.

Sprečavanje zamrzavanja

Kad je uređaj isključen i indikator temperature električnog grejača ustanovi pad temperature ispod 6°C, električni grejač će se automatski ponovno uključiti. Ta funkcija onemogućuje zamrzavanje grejnog medija (tečnosti) u radijatoru. Na aktiviranje te funkcije ukazuje bleskajuća dioda na sredini uređaja.

REŠAVANJE PROBLEMA

Problem	Mogući uzrok	Rešenje
Uređaj je uključen, nijedna dioda ne svetli.	Problemi s priključivanjem	Proverite priključak na električnu mrežu.
Uređaj greje unatoč pritisku na dugme [x].	Elektronika ne radi ispravno.	Isključite uređaj. Pričekajte da se radijator potpuno ohladi. Ponovno priključite uređaj.
Ako se problem ponovi, molimo kontaktirajte lokalnog distributera.		

Garantna izjava

1. Predmet ovog jamstva je električni grijač BIAL d.o.o. Ime i vrsta modela navedeni su na ambalaži.
2. Preuzimanjem ovog uređaja pri kupovini kupac potvrđuje punu vrednost proizvoda. U slučaju da budu ustanovljene neke nepravilnosti, kupac o tome treba odmah obavestiti prodavača. U suprotnom smatraće se da je proizvod u trenutku preuzimanja bio ispravan. To se naročito odnosi na nepravilnosti i oštećenja na kontrolnoj ploči.
3. Garantni rok proizvoda je 24 meseca od datuma kupovine, ali ne više od 36 meseci od datuma proizvodnje.
4. Reklamacije će se uvažavati na osnovu garantnog lista i računa o prodaji. U slučaju da kupac ne predoči te dokumente, proizvođač ima pravo da odbije reklamaciju.
5. Garancija ne obuhvata nepravilnosti koje su posledica:
 - nepravilne montaže, upotrebe i demontaže (ako nisu izvedene prema uputstvima).
 - neprimerenog korišćenja električnog grejača (n.p.r. u svrhu koju za taj proizvod proizvođač nije naveo)
 - rukovanja proizvodom od strane neovlašćenih osoba
 - oštećenja i pogrešaka koje je prouzrokovao kupac-korisnik nakon kupovine i preuzimanja proizvoda.
6. Na instalaciji sistema za grejanje treba ju da budu ugrađeni zaporni ventili koji omogućuju montažu i demontažu električnog grijača, a da pri tome nije potrebno pražnjenje grejnog medija iz celog sistema. Nepravilnosti i dodatne troškove koji su posledica neugradnje takvih ventila zatvarača BIAL neće priznati kao predmet reklamacije.
7. Priložene upute za upotrebu su sastavni deo Garancije. Molimo pažljivo pročitajte upute pre montaže i korišćenja proizvoda.
8. Proizvođač je dužan otkloniti greške na proizvodu u roku od 14 dana od prijema reklamacije i preuzimanja proizvoda u svojim poslovnim prostorima.
9. U slučaju da greška ne može biti otklonjena, proizvođač je dužan zameniti proizvod novim koji ima iste funkcije i tehničke parametre.



BIAL d.o.o.
Trnoveljska cesta 2G, SI-3000 Slovenija (EU)

T: +386 (0)3 4284 780
F: +386 (0)3 4284 790

www.everythinginplace.eu
info@bial.si